

3565.., 3585..,

3595.., 3615..,



DE (Deutsch)

Gebrauchsanleitung..... 6

S (Svenska)

Bruksanvisning..... 13

FIN (Suomi)

Käyttöohje..... 20

N (Norsk)

Bruksanvisning..... 27

DK (Dansk)

Brugsanvisning 34

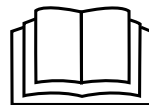

MESTO Spritzenfabrik
Ernst Stockburger GmbH
Ludwigsburger Straße 71
D 71691 Freiberg/Neckar
Tel : +49 7141 272-0
Fax :+49 7141 272-100
info@mesto.de
www.mesto.de

Ersatzteile	Spare Parts	Reservdelar
Reservedeler	Varaosat	Reservedeler

3565.. 3595..	3585.. 3615..
--------------------------------	--------------------------------

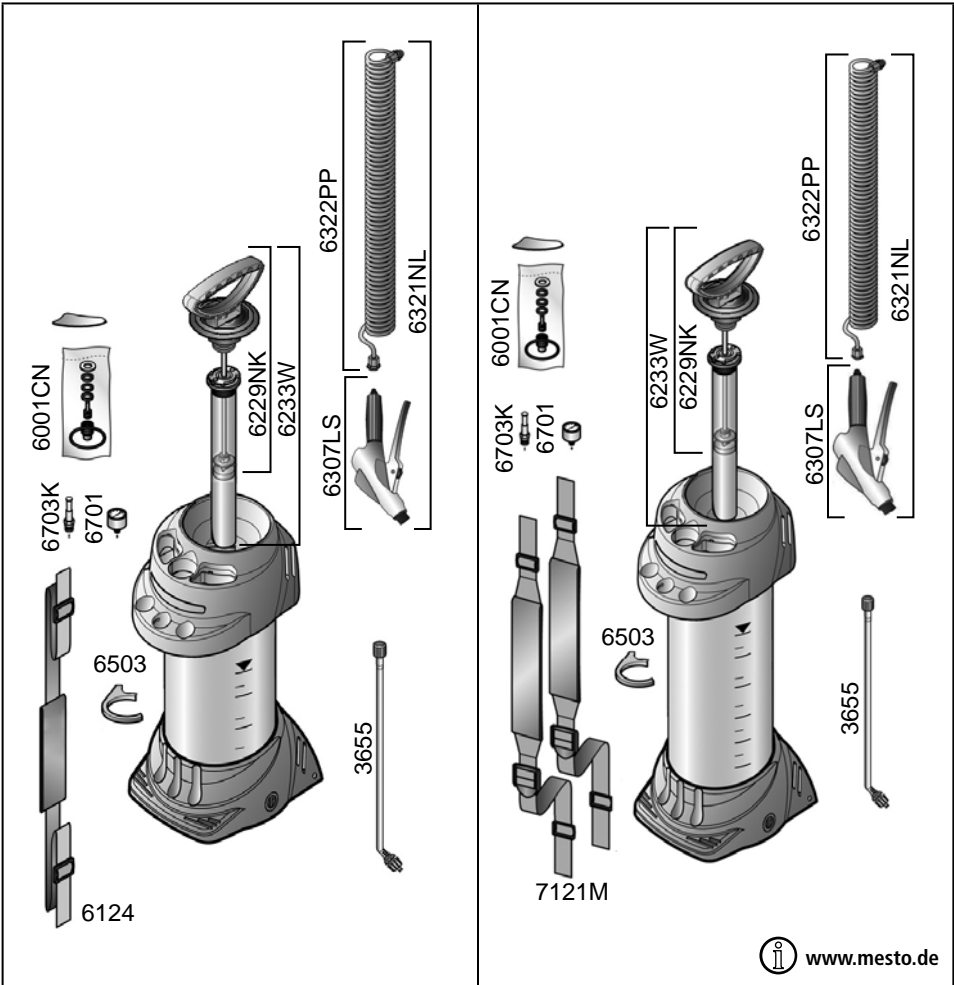

3565..
3595..

3585..
3615..

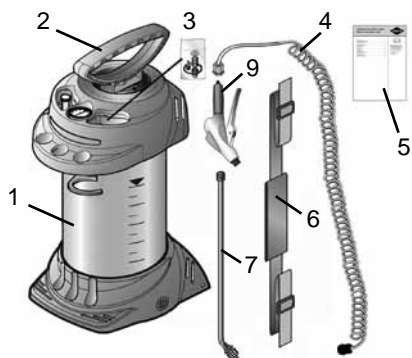

1a

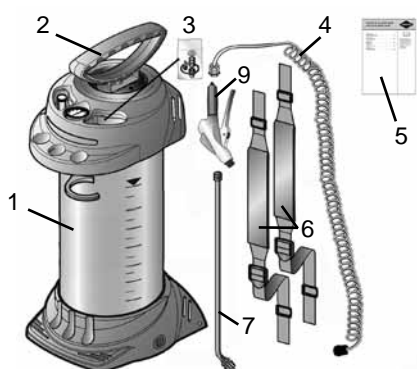

1b

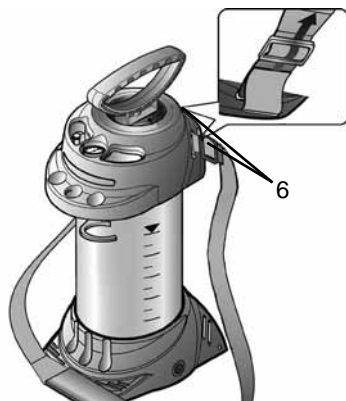

2a

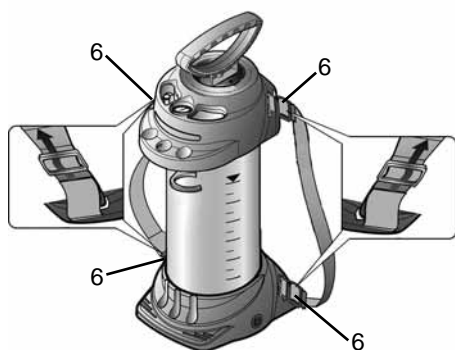

2b

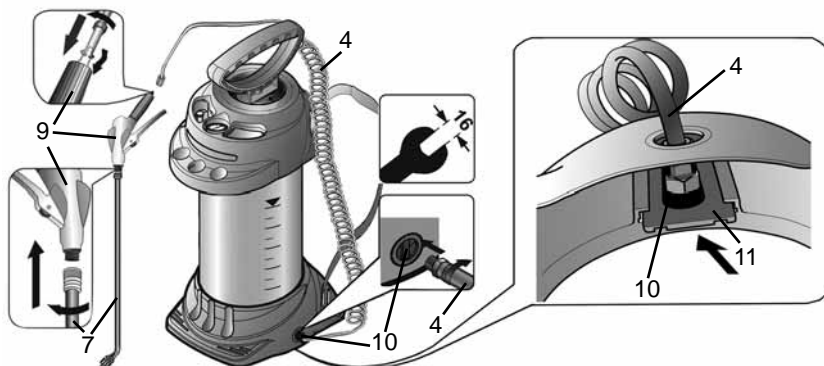

3

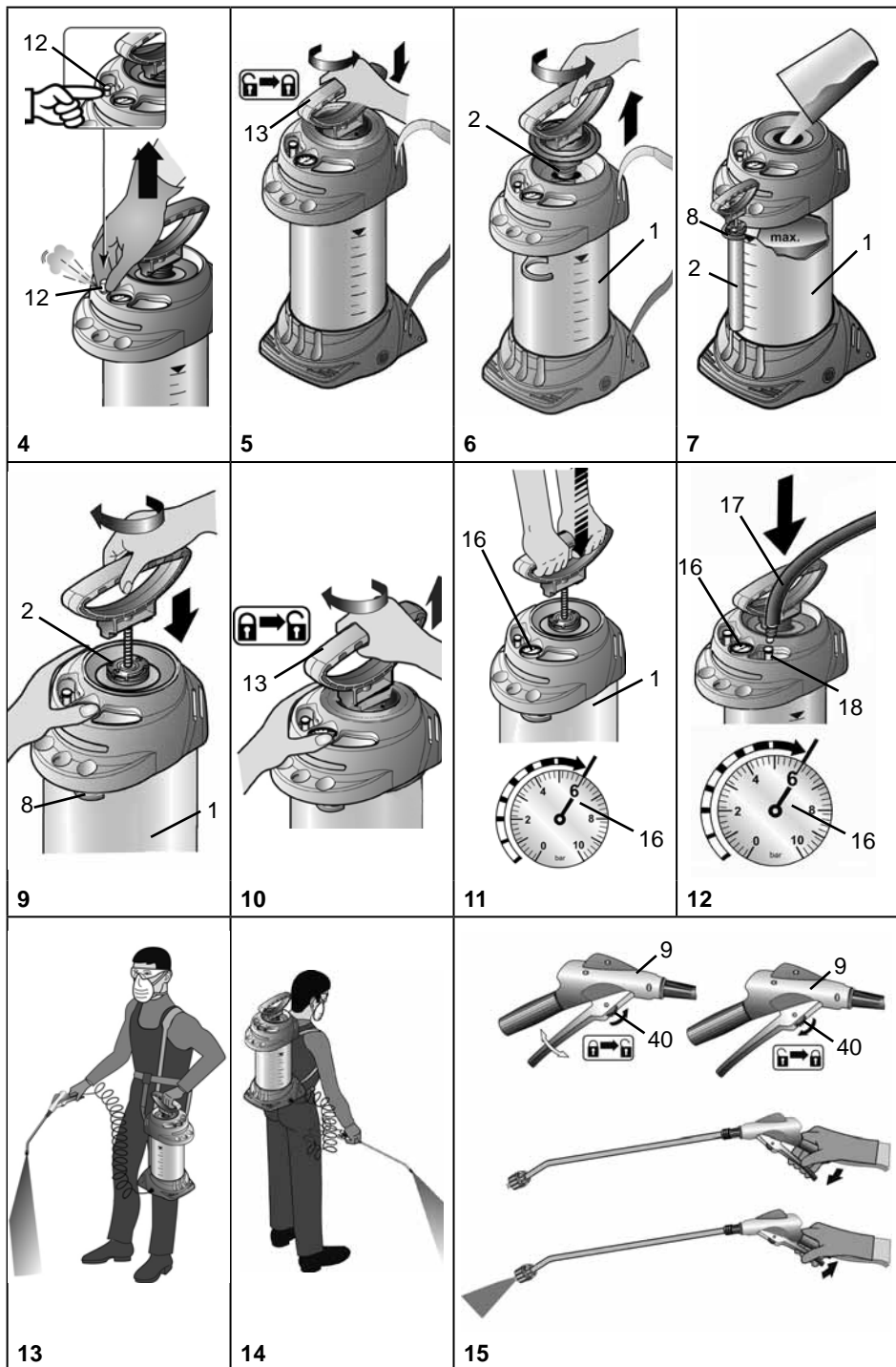

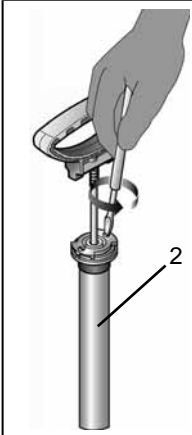

16

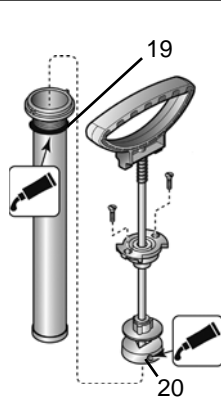

17



18

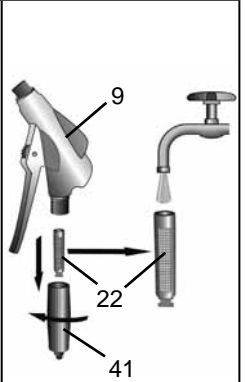

19

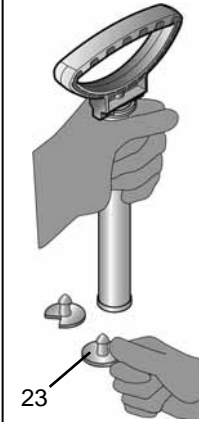

20

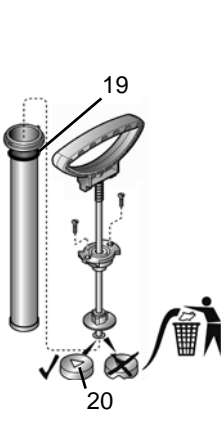

21

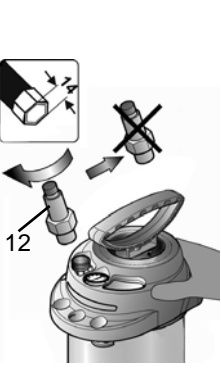

22

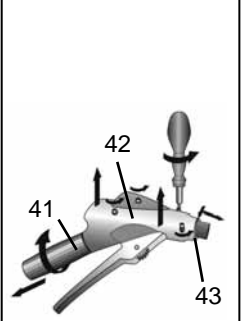

23a

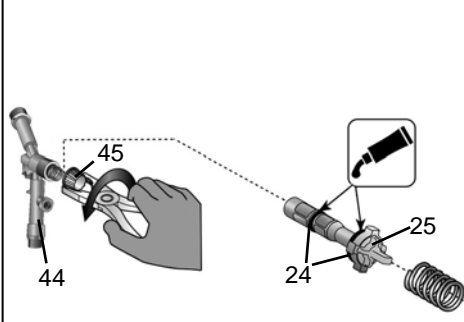

23b

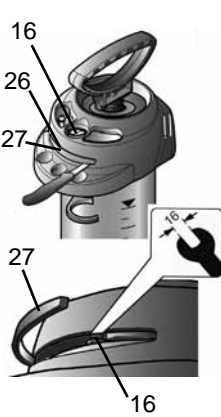

24

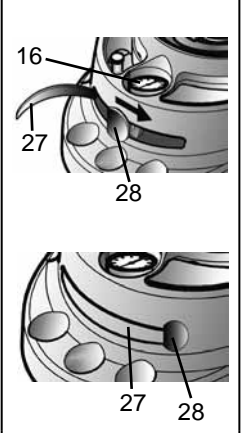

25

Herzlichen Glückwunsch

zu Ihrem neuen Qualitätsprodukt und Danke für das Vertrauen in unsere Marke. Ihre Zufriedenheit mit unserem Produkt und unserem Service ist uns sehr wichtig. Wir bitten um eine Rückmeldung, sollten Ihre Erwartungen nicht erfüllt sein. Unsere Adresse finden Sie auf der Titelseite dieser Gebrauchsanleitung.



Lesen Sie die Gebrauchsanleitung vor der Verwendung des Gerätes!

Bewahren Sie die Gebrauchsanleitung auf.



Die Gebrauchsanleitung ist ein integraler Bestandteil des Gerätes und muss bei einer Weitergabe mitgegeben werden.

Beim Arbeiten mit dem Gerät sind besondere Sicherheitsmaßnahmen notwendig.

Verwendung

Sprühgeräte 3565.., 3585.. und 3595.., 3615.. sind für das Sprühen von Schalölen und dünnflüssigen Mineralölen, leicht alkalischen Bauchemikalien ($\text{pH} \leq 9$) vorgesehen. 3595.., 3615.. können zusätzlich für lösungsmittel- und chloridfreie, neutrale Reinigungsmittel sowie dünnflüssige, lösungsmittelfreie Dispersions- und Malfarben verwendet werden.



Unsachgemäße Verwendung kann zu gefährlichen Verletzungen und Umweltschäden führen.

Beachten Sie bei jeder Anwendung die Sicherheitshinweise und -datenblätter der Mittelhersteller. Beachten Sie die angegebenen maximalen Konzentrationen für chemische Stoffe und Zubereitungen. Auf Anfrage beraten wir Sie gerne.

Beachten Sie die in Ihrem Land jeweils gültigen gesetzlichen und behördlichen Bestimmungen.

Das Gerät darf ausschließlich im Außenbereich oder in gut durchlüfteten Räumen verwendet werden. Lassen Sie sich vom Verkäufer oder einem Sachkundigen in die Bedienung des Gerätes einweisen, falls Sie zum ersten Mal damit arbeiten.

Nicht geeignet für

- entzündliche Flüssigkeiten
- Wasserstoffperoxyd und ähnlich Sauerstoff abgebende Mittel
- ätzende Stoffe (*bestimmte Desinfektions- und Imprägniermittel, Säuren, Laugen*)
- ammoniakhaltige Flüssigkeiten
- Flüssigkeiten mit Temperaturen über 50 °C
- Netzmittel (*Tenside*), Lösungsmittel und lösungsmittelhaltige Flüssigkeiten, die an den verwendeten Kunststoffen Rissbildung auslösen oder fördern können.
- zähe, klebrige oder Rückstand bildende Flüssigkeiten (*Farben, Fette*)
- den Einsatz im Lebensmittelbereich.

Unter keinen Umständen verwenden

- fremde Druckquellen ohne original Druckluftfüllventil
- zur Abflammung
- zur Lagerung und Aufbewahrung von Flüssigkeiten
- als Augendusche.

Sicherheit



Gerät darf nicht zum Sprühen von Pflanzenschutzmitteln eingesetzt werden.



Mit dem Gerät dürfen nur geschulte, gesunde und ausgeruhte Personen arbeiten. Sie sollen nicht unter dem Einfluss von Alkohol, Drogen oder Medikamenten sein.

Kinder und Jugendliche dürfen das Gerät nicht benutzen.

Bewahren Sie das Gerät kindersicher auf.

Treffen Sie Vorsorge gegen Missbrauch bei Benutzung gefährlicher Mittel.

→ **Unfallgefahr!**

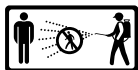

Halten Sie unbeteiligte Personen während des Sprühens fern.

Sprühen Sie niemals auf Menschen, Tiere, elektrische Geräte und Leitungen, gegen den Wind oder in Gewässer.

→ **Verletzungsgefahr!**



Tragen Sie beim Umgang mit gefährlichen Stoffen geeignete Schutzkleidung, Schutzbrille und Atemschutz nach geltenden nationalen Vorschriften.



Vermeiden Sie Zündquellen in der Umgebung.



Lassen Sie das Gerät nicht in der Sonne stehen. Stellen Sie sicher, dass das Gerät nicht über die maximale Betriebstemperatur erwärmt wird (→ *Tabelle 1*). Schützen Sie das Gerät vor Frost und Ammoniak.



Blasen Sie Düsen, Ventile und Filter niemals mit dem Mund durch.

→ **Vergiftungsgefahr!**



Bei Glätte, Nässe, Schnee, Eis, an Hängen und bei unebenem Gelände besteht Rutsch- und Stolpergefahr.



Reparaturen oder Veränderungen am Gerät sind nicht zulässig.

Lassen Sie beschädigte oder nicht funktionsfähige Teile sofort durch unseren Service oder von uns autorisierte Servicepartner ersetzen.



Das Sicherheitsventil darf nicht unwirksam gemacht werden.

→ **Explosionsgefahr!**

Verwenden Sie nur original Ersatz- und Zubehörteile.

Für Schäden durch Verwendung von Fremdteilen übernehmen wir keine Haftung.



Beobachten Sie beim Pumpen stets das Manometer um den maximalen Sprühdruk nicht zu überschreiten (→ *Tabelle 1*).

Vor dem Befüllen, nach Gebrauch, vor Wartungsarbeiten, bei Arbeitsunterbrechungen und zur Lagerung muss das Gerät drucklos sein.



Beim Transport beachten: Gerät so transportieren, dass es gegen Beschädigung und Umkippen gesichert ist. Das Gerät muss drucklos sein.

→ **Explosionsgefahr!**

- + Sie finden die im Text genannten Abbildungen auf den Seiten 3 – 5 dieser Gebrauchsanleitung.

Lieferumfang

Behälter [1] mit Pumpe [2] und Ersatzteilbeutel [3], Spritzleitung [4], Gebrauchsanleitung [5] Tragriemen [6], Spritzrohr [7]. (Abb. 1a bzw. 1b)

Technische Daten

Typ	3565..	3585..	3595..	3615..
Max. Einfüllmenge	6 l	10 l	6 l	10 l
Gesamtinhalt	9 l	13 l	9 l	13 l
Max Sprühdruk	6 bar			
Max. Betriebstemperatur	50 °C			
Leergewicht	4,7 kg	5,2 kg	4,2 kg	4,7 kg
Gesamtgewicht max. ca	11 kg	15 kg	10 kg	15 kg
Behälterwerkstoff	Stahl mit Polyesterbeschichtung		Edelstahl	
Trageweise	Schulter	Rücken	Schulter	Rücken
Technische Restmenge	0,03 l			
Max. Volumenstrom	0,78 l/min			
Rückstoßkraft	< 5 N			

Tabelle 1

Zusammenbauen

1. Befestigen Sie den/die Tragriemen [6] am Behälter [1]. (Abb. 2a bzw. 2b)
2. Schrauben Sie die Spritzleitung [4] in die Auslassöffnung [10] fest ein. (Abb. 3)
 - + Achten Sie auf die Lage des Stützens, um die Verriegelung einschieben zu können.
3. Schieben Sie die Verriegelung [11] ein. (Abb. 3)
 - Die Verriegelung klemmt und die Spritzleitung ist gegen das Herausdrehen aus dem Behälter gesichert.
4. Schieben Sie den Schlauch [4] auf das Abstellventil [9] und sichern Sie ihn mit der Überwurfmutter. (Abb. 3)
5. Schrauben Sie das Spritzrohr [7] auf das Abstellventil [9]. (Abb. 3)

Prüfen

Sichtkontrolle: Sind Behälter [1], Pumpe [2], Spritzleitung [4] mit Abstellventil [9], Manometer [16] und Spritzrohr [7] unbeschädigt? (Abb. 1, 11)

- + Achten Sie besonders auf die Verbindungen zwischen Behälter - Spritzleitung und Spritzleitung – Abstellventil, sowie den Zustand von Pumpengewinde und Spritzleitung.

Dichtheit: Pumpen Sie das leere Gerät auf 2 bar auf.

- Druck darf innerhalb von 30 min. nicht mehr als 0,5 bar abfallen.

Funktion: Ziehen Sie den roten Knopf des Sicherheitsventils [12]. (Abb. 4)

- Druck muss entweichen.

- + Mit dem Feststellrad [40] lässt sich der Hebel am Abstellventil [9] ver- und entriegeln. Nach dem Verriegeln wird das unbeabsichtigte Sprühen verhindert. (Abb. 15)

- Entriegeln Sie ggf. das Feststellrad [40] und betätigen Sie das Abstellventil [9]. (Abb. 15)
- Abstellventil muss öffnen und schließen.



Lassen Sie beschädigte oder nicht funktionsfähige Teile sofort durch unseren Service oder von uns autorisierte Servicepartner ersetzen.

Vorbereiten



Beachten Sie die Hinweise im Kapitel „Sicherheit“.

Das Gerät muss sich in senkrechter Stellung befinden.

Beim Füllen aus einer Wasserleitung darf die Leitung oder ein Schlauch nicht in den Behälter hineinragen.

1. Ziehen Sie den roten Knopf des Sicherheitsventils [12] so lange hoch, bis der Behälter drucklos ist. (Abb. 4)
2. Drücken Sie den Pumpengriff [13] nach unten und drehen ihn gegen den Uhrzeigersinn.
 - ▶ Pumpengriff ist verriegelt. (Abb. 5)
3. Schrauben Sie die Pumpe [2] aus dem Behälter [1]. (Abb. 6)
 - + Zur schmutzfreien Aufbewahrung empfehlen wir die Pumpe in den Pumpenhalter [8] einzuhängen. (Abb. 7)
 - + Empfehlung zum Mischen der Sprühflüssigkeit im Gerät oder zum Vormischen in einem externen Behälter: Füllen Sie 1/3 Wasser ein, dann geben Sie das Sprühmittel hinzu und füllen den Rest mit Wasser auf.
4. Füllen Sie die Sprühflüssigkeit in den Behälter [1]. (Abb. 7)
5. Schrauben Sie die Pumpe [2] in den Behälter [1]. (Abb. 9)
6. Schwenken Sie den Pumpenhalter [8] ein. (Abb. 9)

Ohne Druckluft-Füllventil

7. Drücken Sie den Pumpengriff [13] nach unten und drehen ihn im Uhrzeigersinn.
 - ▶ Pumpengriff ist entriegelt. (Abb. 10)
8. Erzeugen Sie den gewünschten Druck (→ Tabelle 2) im Behälter [1] (Abb. 11).
 - + Max. Druck sollte 6 bar nicht überschreiten (roter Strich am Manometer [16], Abb. 11). Wird der max. Druck überschritten, spricht das Sicherheitsventil an und lässt den Überdruck ab.
9. Drücken Sie den Pumpengriff [13] nach unten und drehen ihn gegen den Uhrzeigersinn.
 - ▶ Pumpengriff ist verriegelt. (Abb. 5)

Mit Druckluft-Füllventil (Option)

7. Schließen Sie den Druckluft-Schlauch [17] an das Druckluft-Füllventil [18]. (Abb. 12)
 - ▶ Druck wird aufgebaut (max. 6 bar).



Achten Sie darauf, dass der Vordruck nicht höher als 15 bar ist.

8. Nachdem der gewünschte Druck aufgebaut ist, entfernen Sie den Druckluft-Schlauch [17].

Sprühen



Beachten Sie die Hinweise im Kapitel „Sicherheit“.

Betreiben Sie das Gerät nur senkrecht bzw. steil aufrecht hängend.

Vermeiden Sie die Abdrift von Sprühtropfen auf nicht zu behandelnde Flächen.

Achten Sie auf die Vorschriften des Mittelherstellers!

1. Hängen Sie das Gerät über die Schulter bzw. setzen Sie es auf den Rücken. (Abb. 13 bzw. 14)
 - + Um das Nachtropfen zu vermeiden, halten Sie beim ersten Sprühen das Spritzrohr nach oben und betätigen das Abstellventil so lange bis aus der Düse keine mit Luft vermischte Flüssigkeit mehr austritt.
2. Entriegeln Sie ggf. das Feststellrad [40] und betätigen das Abstellventil [9]. (Abb. 15)
 - ▶ Die Sprüfung beginnt.
3. Achten Sie auf den optimalen Sprühdruk (→ Tabelle 2) am Manometer [16].

Sprühmenge Sprühdruk	Flachstrahldüse		Hohlkegeldüse
	80-01	80-02	1,1 mm
1,5 bar	0,29 l/min	0,56 l/min	0,48 l/min
2,0 bar	0,32 l/min	0,64 l/min	0,56 l/min
3,0 bar	0,39 l/min	0,78 l/min	0,69 l/min

Tabelle 2. Abhängigkeit: Sprühmenge – Sprühdruk

4. Fällt der Sprühdruk mehr als 0,5 bar vom Optimum ab, pumpen Sie nach.
 - + Wenn aus der Düse mit Luft vermischte Flüssigkeit austritt, ist der Behälter leer.

Nach Gebrauch



Beachten Sie die Hinweise im Kapitel „Sicherheit“.

Lassen Sie niemals Flüssigkeit im Gerät.

1. Ziehen Sie den roten Knopf des Sicherheitsventils [12] so lange hoch, bis der Behälter drucklos ist. (Abb. 4)
2. Verriegeln Sie den Pumpengriff [13]. (Abb. 5)
3. Schrauben Sie die Pumpe [2] aus dem Behälter [1]. (Abb. 6)



Sammeln und entsorgen Sie die Restmenge und den Behälter nach geltenden Gesetzen, Vorschriften und Regeln.

Achten Sie auf die Vorschriften des Mittelherstellers!

4. Entleeren und spülen Sie das Gerät mit klarem Wasser durch.
5. Wischen Sie das Gerät mit einem feuchten Tuch ab.
6. Zum Austrocknen und Lagern bewahren Sie Behälter und Pumpe getrennt in trockener, vor Sonnenstrahlen geschützter und frostfreier Umgebung auf.



Reinigen Sie nach Gebrauch die Schutzausrüstung und sich selbst.

Wartung und Pflege



Beachten Sie die Hinweise im Kapitel „Sicherheit“.

Nach 50-maligem Gebrauch, mindestens einmal jährlich:

- Bauen Sie die Pumpe [2] auseinander und fetten Sie die Manschette [20]. (Abb. 16 - 17)
- Reinigen Sie die Düse [21] unter fließendem Wasser. (Abb. 18)
- Schrauben Sie den Handgriff [41] vom Abstellventil [9] ab. (Abb. 19)
- Entnehmen Sie den Filter [22] und reinigen ihn unter fließendem Wasser. (Abb. 19)
- Bauen Sie das Abstellventil [9] auseinander. (Abb. 23a)
 - a) Ziehen Sie den Ring [43] ab.
 - b) Lösen Sie die 4 Schrauben und ziehen die Halbschalen [42] auseinander.
 - c) Schrauben Sie die Verschlusskappe [45] vom Ventilkörper [44] ab und ziehen den Druckbolzen [25] aus dem Ventilkörper [44]. (Abb. 23b)
- Fetten Sie die O-Ringe [19] und [24] ein. (Abb. 17 bzw. 23b)
- Bauen Sie das Abstellventil [9] zusammen.



Beachten Sie die gesetzlichen Unfallverhütungsvorschriften Ihres Landes und überprüfen Sie das Gerät regelmäßig.
Sollte es keine speziellen Regeln geben, empfehlen wir alle 2 Jahre eine äußere und alle 5 Jahre eine innere Prüfung, sowie alle 10 Jahre eine Festigkeitsprüfung, durch einen Sachkundigen durchzuführen.

Störungen



Verwenden Sie nur original Ersatz- und Zubehörteile.

Störung	Ursache	Abhilfe
Im Gerät baut sich kein Druck auf	Pumpe nicht festgeschraubt.	Pumpe fest einschrauben
	O-Ring [19] an der Pumpe defekt.	O-Ring tauschen. (Abb. 21)
	Manschette [20] defekt.	Manschette tauschen. (Abb. 21)
Flüssigkeit dringt oben aus der Pumpe.	Ventilscheibe [23] verschmutzt oder defekt.	Ventilscheibe reinigen oder austauschen. (Abb. 20)
Düse sprüht nicht, Druck ist jedoch vorhanden.	Filter [22] oder / und Düse [21] verstopft.	Filter oder / und Düse reinigen. (Abb. 18 + 19)
Sicherheitsventil bläst zu früh ab.	Sicherheitsventil [12] defekt.	Sicherheitsventil austauschen. (Abb. 22)
Abstellventil schließt nicht. Flüssigkeit tritt ohne Betätigung des Hebels aus.	O-Ring [24] des Druckbolzens nicht gefettet. Druckbolzen [25] oder O-Ring [24] defekt.	O-Ring des Druckbolzens fetten. (Abb. 23b) Druckbolzen oder O-Ring erneuern. (Abb. 23b)

Manometer zeigt keinen Behälterdruck an.	Manometer [16] defekt	Stege (<i>oben, unten, rechts</i>) [26] durchtrennen. (<i>Abb. 24</i>) Blende [27] aufklappen, Manometer [16] mit Schlüssel herausdrehen und tauschen. (<i>Abb. 24</i>) Befestigungsknopf [28] (<i>aus dem Ersatzteilbeutel [3]</i>) einsetzen, <i>nach rechts verschieben und Blende [27] einstecken.</i> (<i>Abb. 25</i>)
--	-----------------------	---

Kontaktadresse für weitere Infos → siehe Titelseite.

Garantie

Wir garantieren, dass ab dem Zeitpunkt des Ersterwerbs für den Zeitraum der jeweilig gültigen gesetzlichen Gewährleistungspflicht (max. 3 Jahre) dieses Gerät keine Material- und Verarbeitungsfehler aufweist. Sollten sich während der Garantiezeit Mängel herausstellen, wird MESTO oder der Distributor in Ihrem Land ohne Berechnung der Arbeits- und Materialkosten das Gerät reparieren oder (nach Ermessen von MESTO) es selbst oder seine schadhafte Teile ersetzen.

In so einem Fall bitten wir um unverzügliche Kontaktaufnahme mit uns. Wir benötigen die Rechnung oder den Kaufbeleg über den Erwerb des Gerätes.

Ausgenommen von der Garantie sind Verschleißteile (Dichtungen, O-Ringe, Manschette usw.) und Defekte, die auf Grund unsachgemäßen Gebrauchs und höherer Gewalt aufgetreten sind.

Konformitätserklärung

gemäß EG-Richtlinie Maschinen 2006/42/EG, Anhang II, Nr. 1A.

Wir, die

MESTO Spritzenfabrik Ernst Stockburger GmbH

Ludwigsburger Straße 71

D-71691 Freiberg

erklären in alleiniger Verantwortung, dass die Produkte der Baureihen 3565, 3585 sowie 3595, 3615 in der gelieferten Ausführung allen einschlägigen Bestimmungen der Richtlinie 2006/42/EG entsprechen.

Ferner entsprechen die Geräte der Richtlinie 2014/68/EU für Druckgeräte.

Herr Rolf Rehkugler ist bevollmächtigt die technischen Unterlagen zusammenzustellen.

Freiberg, 22.04.2016



Bernd Stockburger

- Geschäftsführer -

Die Angaben und Abbildungen in dieser Gebrauchsanleitung dienen nur zur Orientierung und sind in keiner Weise bindend. Der Hersteller behält sich das Recht vor, wenn er es für erforderlich hält, Änderungen oder Verbesserungen an den Produkten vorzunehmen, ohne Kunden, die ein ähnliches Modell besitzen, darüber informieren zu müssen.

Grattis

till din nya kvalitetsprodukt och tack för att du litar på vårt märke.

Det är mycket viktigt för oss att du är nöjd med vår produkt och vår service.

Vi ber dig kontakta oss om dina förväntningar inte är uppfyllda.

Du hittar vår adress på titelsidan i denna bruksanvisning.



Läs bruksanvisningen noga innan du använder verktyget!

Förvara denna bruksanvisning noga.



Bruksanvisningen är en integrerad del av verktyget och måste medfölja om verktyget lämnas till någon annan.

Vid arbeten med apparaten krävs särskilda försiktighetsåtgärder.

Användning

Sprutverktygen 3565.., 3585.. och 3595.., 3615.. är avsedda för sprutning av skalolja och tunnflytande mineraloljor, lätt alkaliska kemikalier ($pH \leq 9$). 3595.., 3615.. kan dessutom användas för lösningsmedel- och kloridfria och neutrala rengöringsmedel samt tunnflytande, lösningsmedelfria dispersions- och målarfärger.



Osakkunnig användning kan vålla farliga kroppsskador och miljöskador.

Följ alltid medeltillverkarnas säkerhetsinformation och -datablad vid användningen. Beakta de angivna maximala koncentrationerna för kemiska ämnen och preparat. Vi hjälper gärna till.

Beakta lagbestämmelser och myndighetsbestämmelser som gäller i ditt land.

Verktyget får endast användas utomhus eller i välventilerade lokaler. Lär dig hur verktyget används av säljaren eller någon sakkunnig om det är första gången du arbetar med den.

Inte lämpligt för

- lättantändliga vätskor
- väteperoxid och liknande medel som avger syre
- frätande ämnen (*vissa desinfektions- och impregneringsmedel, syror, lutlösningar*)
- ammoniakhaltiga vätskor
- vätskor med temperaturer över 50 °C
- Vätmedel (*tensider*), lösningsmedel och lösningsmedelshaltiga vätskor, vilka kan utlösa eller befrämja sprickbildning på de använda plasterna.
- vätskor som är sega, klubbiga eller som bildar bottensats (*färger, fetter*)
- användning inom livsmedelsområdet.

Använd under inga förhållanden

- externa tryckkällor utan original påfyllningsventil för tryckluft
- för flamning
- för lagring och förvaring av vätskor
- som ögondusch.

Säkerhet



Verktyget får inte användas för att spruta växtskyddsmedel.



Endaste utbildade, friska och utvilade personer får arbeta med verktyget. De får inte var påverkade av alkohol, droger eller mediciner. Barn och ungdomar får inte använda verktyget. Förvara verktyget barnsäkert. Se till att verktyget inte missbrukas vid användning av farliga medel.
→ **Olycksrisk!**

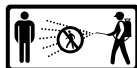

Håll ej delaktiga personer på avstånd när du sprutar. Spruta aldrig på människor, djur, elapparater och ledningar, i motvind eller i vattendrag.
→ **Skaderisk!**



Använd lämpliga skyddskläder, skyddsglasögon och andningsskydd enligt gällande föreskrifter när du handskas med farliga ämnen.



Undvik antändningskällor i omgivningen.



Verktyget skall inte stå i solen. Se till att verktyget inte uppvärms över den maximala driftstemperaturen (→ *Tabell 1*). Skydda verktyget mot frost och ammoniak.



Blås aldrig munstycken eller ventiler rena med munnen.
→ **Risk för förgiftning!**



Det finns risk att halka och snubbla när det är halt, vått, snö, is och på sluttningar.



Reparationer eller ändringar på verktyget är inte tillåtet. Låt vår service eller våra servicepartners, auktoriserade av oss, omedelbart byta ut skadade eller funktionsodugliga delar.



Säkerhetsventilen får inte sättas ur funktion.
→ **Explosionsrisk!**

Använd endast original reserv- och tillbehörsdelar. Vi ansvarar inte för skador på grund av främmande delar.



Observera alltid manometern när du pumpar, så att det maximala spruttrycket (→ *Tabell 1*) inte överskrids. Innan påfyllning, efter användningen, innan underhållsarbeten, avbrott i arbetet och för förvaring måste verktyget vara tryckfritt.



Beakta följande vid transporten: Transportera verktyget så att det är säkrat mot skador och mot att välta. Verktöget måste vara tryckfritt.
→ **Explosionsrisk!**

+ Du hittar de figurer som nämns i texten i de sidorna 3-5 i denna bruksanvisning.

Leveransomfattning

Behållare [1] med pump [2] och reservdelspåse [3], sprutledning [4], bruksanvisning [5], bärremmar [6], sprutrör [7]. (Fig.1a resp. 1b)

Tekniska data

Typ	3565...	3585...	3595...	3615...
Max. påfyllningsmängd	6 l	10 l	6 l	10 l
Innehåll, totalt	9 l	13 l	9 l	13 l
Max. spruttryck	6 bar			
Max. driftstemperatur	50 °C			
Tomvikt	4,7 kg	5,2 kg	4,2 kg	4,7 kg
Totalvikt max. ungefär	11 kg	15 kg	10 kg	15 kg
Material i behållare	Stål (polyesterbeklätt)		Rostfritt stål	
Verktyget bärs	På axeln	På ryggen	På axeln	På ryggen
Tekniska restmängd	0,03 l			
Max. volymflöde	0,78 l/min			
Rekylkraft	< 5 N			

Tabell 1

Montering

- Fäst bärremmen/remmarna [6] på behållaren [1]. (Fig. 2a resp 2b)
 - Skruva in sprutledningen [4] fast i utloppsöppningen [10]. (Fig. 3)
- + Observera rörmuffens läge för att kunna skjuta in låsanordningen.
- Skjut in låsanordningen [11]. (Fig.3)
 - ▶ Låsanordningen klämmer fast och sprutledningen är säkrad mot urskrivning ur behållaren.
 - Stick in slangen [4] i avstängningsventilen [9] och säkra den med överfallsmutter. (Fig. 3)
 - Skruva på sprutröret [7] på avstängningsventilen [9]. (Fig.3)

Kontrollera

Okulär besiktning: Är behållare [1], pump [2], sprutledning [4] med avstängningsventil [9], manometer [16] och sprutrör [7] oskadade? (Fig. 1, 11)

+ Observera särskilt anslutningarna mellan behållare – sprutledning och sprutledning – avstängningsventil, samt tillståndet för pumpgånga och sprutledning.

Täthet: Pumpa upp det tomma verktyget till 2 bar.

▶ Trycket får inom 30 minuter inte sjunka mer än 0,5 bar.

Funktion: Dra i säkerhetsventilens röda knapp [12]. (Fig. 4)

▶ Trycket måste försvinna.

+ Med spärrhjulet [40] kan man låsa/låsa upp spaken på avstängningsventilen [9]. Efter låsningen förhindras oavsiktlig sprutning. (Fig. 15)

▶ Lås vid behov upp spärrhjulet [40] och manövrera avstängningsventilen [9]. (Fig. 15)

▶ Avstängningsventilen måste öppna och stänga.



Låt vår service eller våra servicepartners, auktoriserade av oss, omedelbart byta ut skadade eller funktionsodugliga delar.

Förberedelser



Följ anvisningarna i kapitlet „Säkerhet“.

Verktyget måste vara i lodrätt läge.

Vid påfyllning från en vattenledning får ledningen eller slangen inte sträcka sig in i behållaren.

1. Dra i säkerhetsventilens röda knapp [12] och håll den uppe tills behållaren är trycklös. (Fig. 4)
2. Tryck pumphandtaget [13] nedåt och vrid det moturs.
 - ▶ Pumphantaget är säkrat. (Fig. 5)
3. Skruva ur pumpen [2] ur behållaren [1]. (Fig. 6)
 - + För smutsfri förvaring rekommenderar vi att hänga in pumpen i pumphållaren [8]. (Fig. 7)
 - + Rekommendation vid blandning av sprutvätskan i verktyget eller vid förblandning i en extern behållare: Fyll på 1/3 vatten, tillsätt sedan sprutmedlet och fyll på resten med vatten.
4. Fyll på sprutvätskan i behållaren [1]. (Fig. 7)
5. Skruva in pumpen [2] i behållaren [1]. (Fig. 9)
6. Fäll in pumphållaren [8]. (Fig. 9)

Utan påfyllningsventil för tryckluft

7. Tryck pumphandtaget [13] nedåt och vrid det medurs.
 - ▶ Pumphantaget är upplåst. (Fig. 10)
8. Framkalla det önskade trycket (→ Tabell 2) i behållaren [1] (Fig. 11).
 - + Max. trycket bör inte överskrida 6 bar (rött streck på manometern [16], Fig. 11). Om max. trycket överskrids, utlöses säkerhetsventilen och släpper ut övertrycket.
9. Tryck pumphandtaget [13] nedåt och vrid det moturs.
 - ▶ Pumphantaget är säkrat. (Fig. 5)

Med påfyllningsventil för tryckluft (tillval)

7. Trä tryckluftslangen [17] på ventilen för tryckluft [18]. (Fig. 12)
 - ▶ Tryck framkallas (max. 6 bar).



Se till att förtrycket inte överskrider 15 bar.

8. Efter det att önskat tryck skapats, tar du bort tryckluftsslangen [17].

Spruta



Följ anvisningarna i kapitel „Säkerhet“.

Använd verktyget endast lodrätt resp. hängande upprätt.

Undvik att sprutdroppar hamnar på ytor som inte ska behandlas.

Följ medeltillverkarens föreskrifter!

- Häng upp verktyget över axeln eller sätt det på ryggen. (Fig. 13 resp. 14)
 - + För att undvika efterdropp, håller du i början av sprutningen sprutröret uppåt, och trycker så länge på avstängningsventilen att det inte längre kommer någon luftblandad vätska ur munstycket.
- Lås vid behov upp spärrhjulet [12a] och manövrera avstängningsventilen [9]. (Fig. 15)
 - Sprutningen börjar.
- Se till att spruttrycket är optimalt (→ Tabell 2) på kolvmanometern [16]

Sprutmängd Spruttryck	flatstrålemunstycke		hålkonsmunstycke
	80-01	80-02	1,1 mm
1,5 bar	0,29 l/min	0,56 l/min	0,48 l/min
2,0 bar	0,32 l/min	0,64 l/min	0,56 l/min
3,0 bar	0,39 l/min	0,78 l/min	0,69 l/min

Tabell 2 Avhängighet: Sprutmängd - spruttryck

- Om spruttrycket faller mer än 0,5 bar från optimum, efterpumpar du.
 - + När det kommer ut luftblandad vätska ur munstycket är behållaren tom.

Efter användning



Följ anvisningarna i kapitlet „Säkerhet“.

Lämna aldrig vätska i verktyget.

- Dra i säkerhetsventilens röda knapp [12] och håll den uppe tills behållaren är trycklös. (Figur 4)
- Lås pumphandtaget [13]. (Fig. 5)
- Skruva ur pumpen [2] ur behållaren [1]. (Fig.6)



Samla upp och ta hand om restmängder och behållaren enligt gällande lagar, föreskrifter och regler. Följ medeltillverkarens föreskrifter!

- Töm verktyget och spola genom det med rent vatten.
- Torka av verktyget med en fuktig trasa.
- För torkning och lagring förvarar du behållaren och pumpen på varsitt håll i en torr miljö, som är skyddad mot solstrålning och frostfri.



Tvätta skyddsutrustningen och dig själv efter användning.

Underhåll och skötsel



Följ anvisningarna i kapitlet „Säkerhet“.

Efter användning 50 gånger, dock minst en gång om året:

- Ta isär pumpen [2] och fetta in manschetten [20]. (Fig. 16 -17)
- Rengör munstycket [21] under rinnande vatten. (Fig. 18)
- Skruva av handtaget [41] från avstängningsventilen [9].
- Ta bort filtret [22] och rengör det under rinnande vatten. (Fig. 19)
- Plocka isär avstängningsventilen [9]. (Fig. 23a)
 - a) Dra av ringen [43].
 - b) Lossa de fyra skruvarna och dra isär skålhalvorna [42].
 - c) Skruva av förslutningskåpan [45] från ventilkroppen [44] och dra ut tryckbulten [25] ur ventilkroppen [44]. (Fig. 23b)
- Fetta in O-ringen [19] och [24]. (Fig. 17 resp. 23b)
- Montera samman avstängningsventilen [9].



Följ föreskrifterna om skydd mot olycksfall i ditt land och kontrollera verktyget regelbundet. Om det inte finns särskilda serviceregler rekommenderar vi att en sakkunnig tekniker genomför en utvändig kontroll vartannat år, en invändig kontroll vart 5:e år samt vart 10:e år en hållfasthetskontroll.

Störningar



Använd endast original reserv- och tillbehörsdelar.

Störning	Orsak	Åtgärd
Det uppstår inte något tryck i verktyget	Pumpen är inte fastskruvad.	Skruva i pumpen ordentligt
	O-ringen [19] på pumpen är defekt.	Byt O-ring. (Fig. 21)
	Manschetten [20] är defekt.	Byt manschetten. (Fig. 21)
Det kommer ut vätska ovan ur pumpen	Ventilbrickan [23] är smutsig eller defekt.	Rengör eller byt ventilbrickan. (Fig. 20)
Munstycket sprutar inte, men det finns tryck.	Filtret [22] och / eller munstycket [21] är igentäppt.	Rengör filter eller / och byt. (Fig. 18 +19)
Säkerhetsventilen blåser ut för tidigt.	Säkerhetsventilen [12] är defekt.	Byt säkerhetsventil. (Fig. 22)
Avstängningsventilen stänger inte. Vätska tränger ut, fastän man inte manövrerat spaken.	O-Ringen [24] till tryckbulten är inte infettad.	Fetta in O-ringen till tryckbulten. (Fig. 23b)
	Tryckbulten [25] eller O-ringen [24] är defekt.	Byt tryckbulten eller O-ringen. (Fig. 23b)

Manometern visar inget tryck i behållaren.	Manometern [16] är defekt.	Separera länkarna (<i>ovan, nedan, höger</i>) [26]. (Figur 24) Fäll upp skyddet [27], skruva ur manometern [16] med nyckeln och byt. (Figur 24) Sätt in fästknappen [28] (<i>ta ur reservdelspåsen [3]</i>), skjut den till höger och stick in skyddet [27]. (Figur 25)
--	----------------------------	---

Kontaktadress för ytterligare information → se titelsida.

Garanti

Vi garanterar att detta verktyg inte har några material- och bearbetningsfel, från tidpunkten för det första förvärvet och under den lagstadgade tiden för garantiansvar (max. 3 år). Om det under garantitiden skulle visa sig brister, kommer MESTO eller dess distributör i ditt land att reparera verktyget eller (enligt MESTO:s bedömning) byta det eller dess skadade delar, utan att beräkna några arbets- eller materialkostnader.

I sådant fall ber vi dig att omedelbart kontakta oss. Vi behöver då räkningen eller kassakvittot avseende ditt köp av verktyget.

Garantin gäller inte för slitagedelar (tätningar, O-ringar, manschetter mm.) och fel som uppstått på grund av osakkunnig användning och force majeure.

CE-försäkran om överensstämmelse

enligt EF-direktiv Maskiner 2006/42/EF, bilaga II, nr. 1A.

Vi,
MESTO Spritzenfabrik Ernst Stockburger GmbH
Ludwigsburger Straße 71
D-71691 Freiberg
intyggar med ensamt ansvar att produkterna högtrycksprutan i serierna 3565, 3585, 3595, 3615 i den levererade versionen uppfyller alla tillämpliga bestämmelserna i direktivet 2006/42/EG. Dessutom uppfyller apparaten direktivet 2014/68/EU för tryckbärande anordningar.

Rolf Rehkugler är bemyndigad att sammanställa de tekniska underlagen.

Freiberg, 2016-04-22



Bernd Stockburger
- Företagsledare -

Uppgifterna och bilderna i den här bruksanvisningen är till som orientering och är inte på något sätt bindande. Tillverkaren förbehåller sig rätten, om denne anser det nödvändigt, att göra ändringar eller förbättringar på produkterna utan att vara tvungen att informera kunder som har en liknande modell om detta.

Sydämelliset onnitelut

uuden laadukkaan tuotteesi johdosta ja kiitos luottamuksestasi merkkiimme.

Tyytyväisyytesi tuotteeseemme ja palveluumme on meille erittäin tärkeää.

Pyydämme lähettämään palautetta, jos laite ei täytä odotuksiasi.

Osoitteemme on tämän käyttöohjeen etusivulla.



Lue käyttöohje ennen laitteen käyttöä!

Säilytä käyttöohje hyvin tallessa.



Käyttöohje on oleellinen osa laitetta ja se on luovutettava mukaan laitteen eteenpäinluovutuksen yhteydessä.

Laitteella suoritettavissa töissä tarvitaan erityisiä suojatoimia.

Käyttö

3565.., 3585.., ja 3595.., 3615.. sumuttimet on tarkoitettu muottiöljyjen ja ohutjuoksuisten mineraaliöljyjen, lievästi alkalisten rakennuskemikaalien ($pH \leq 9$). 3595.., 3615.. sumuttimia voidaan käyttää lisäksi neutraaleille puhdistusaineille, jotka eivät sisällä liuottimia eivät-kä kloridia, sekä ohutjuoksuille dispersiomaaleille ja maalausväreille, jotka eivät sisällä liuottimia.



Asiaton käyttö voi johtaa vaaralliseen loukkaantumiseen ja ympäristövahinkoihin.

Ota aina kaikessa käytössä huomioon kanssavalmistajien turvaohjeet ja käyttöturvallisuustiedotteet. Noudata kemiallisten aineiden ja valmisteiden ilmoitettuja suurimpia sallittuja pitoisuuksia. Neuvomme sinua mielellämme sitä pyytäessäsi.

Huomioi maassasi kulloinkin voimassa olevat lakisääteiset ja viranomaismääräykset.

Laitetta saa käyttää yksinomaan ulkoalueella ja hyvin tuuletetuissa tiloissa. Anna myyjän tai asiantuntijan opastaa laitteen käytössä, mikäli työskentelet sillä ensimmäistä kertaa.

Laitte ei sovellu seuraaviin tapauksiin

- syttyvät nesteet
- vetyperoksidi ja aineet, joista vapautuu samantapaisesti happea
- syövyttävät aineet (*tietyt desinfiointi- ja impregnointiaineet, hapot, lipeät*)
- ammoniakkipitoiset nesteet
- nesteet, joiden lämpötila on yli 50 °C
- Kostutusaineet (*tensidit*), liuotinaineet ja liuotinpitoiset nesteet, jotka voivat laukaista tai edistää halkeamien muodostumista käytetyissä muoveissa.
- sitkeät, liimamaiset tai jäämiä muodostavat nesteet (*maalit, rasvat*)
- käyttö elintarvikealalla.

Laitteessa/laitetta ei saa missään tapauksessa käyttää

- vieraat painelähteet ilman alkuperäistä paineilman täyttöventtiiliä
- liekkikuivaukseen
- nesteiden varastointiin ja säilytykseen
- silmäsuihkuna.

Turvallisuus



Laitetta ei saa käyttää kasvinsuojeluaineiden sumuttamiseen.



Laitteella saavat työskennellä ainoastaan koulutetut, terveet ja levänneet henkilöt. He eivät saa olla alkoholin, huumausaineiden tai lääkeaineiden vaikutuksen alaisia.

Lapset ja nuoret eivät saa käyttää laitetta.

Säilytä laite poissa lasten ulottuvilta.

Estä soveltuvin toimin väärinkäyttö, jos laitteessa käytetään vaarallisia aineita.

→ **Onnettomuusvaara!**

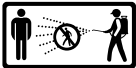

Pidä ulkopuoliset henkilöt loitolla suihkutuksen aikana.

Älä koskaan sumuta ihmisiä, eläimiä, sähkölaitteita tai johtoja kohti, vastatuuleen tai vesistöön.

→ **Loukkaantumisvaara!**



Käytä vaarallisia aineita käsitellessäsi soveltuvaa suojavaatetusta, suojalaseja ja hengityssuojainta



Vältä syttymislähteitä ympäristössä.



Älä jätä laitetta seisomaan aurinkoon. Varmista, että laite ei lämpene yli maksimin käyttölämpötilan (→ *Taulukko 1*). Suojaa laitetta jäätymiseltä ja ammoniakilta.



Älä koskaan puhalla suuttimia tai venttiileitä puhtaaksi suulla.

→ **Myrkytysvaara!**



Liukkaalla tai märällä kelillä, lumessa, jäällä, rinteissä ja epätasaisessa maastossa on olemassa liukastumis- ja kompastumisvaara.



Korjaus- ja muutostyöt laitteessa on kielletty.

Anna vaurioituneet tai toimimattomat osat heti huoltopalvelumme tai valtuuttamamme huoltoliikkeen vaihdettavaksi.



Varoventtiiliä ei saa tehdä toimimattomaksi.

→ **Räjähdyksivaara!**

Käytä vain alkuperäisiä vara- ja tarvikkeosia.

Emme vastaa vahingoista, jotka johtuvat muiden valmistajien valmistamien osien käytöstä.



Tarkkaile ilmaa pumpatessasi aina painemittaria, jotta maksimisumutuspain (→ *Taulukko 1*) ei ylity

Ennen täyttöä, käytön jälkeen, ennen huoltotöitä, työn keskeytysten aikana sekä varastointia varten on laitteen oltava paineeton.



Huomioi kuljetuksessa: Kuljeta laite niin, että se on varmistettu vaurioita ja kaatumista vastaan. Laitteen täytyy olla paineeton.

→ **Räjähdyksivaara!**

+ *Tekstissä mainitut kuvat löytyvät tämän käyttöohjeen aukitaitettavilta sivuilta 3 – 5.*

Toimitussisältö

Säiliö [1] ja pumppu [2], varaosapussi [3], ruiskutusletku [4], käyttöohje [5], kantohihna [6], ruiskutusputki [7]. *(Kuva 1a ja 1b)*

Tekniset tiedot

Tyyppi	3565...	3585...	3595...	3615...
Maks. täyttömäärä	6 l	10 l	6 l	10 l
Kokonaistilavuus	9 l	13 l	9 l	13 l
Maks. sumutuspaine	6 bar			
Maks. käyttölämpötila	50 °C			
Tyhjäpaino	4,7 kg	5,2 kg	4,2 kg	4,7 kg
Kokonaispaino kork.	11 kg	15 kg	10 kg	15 kg
Säiliön materiaali	Teräs polyesteripinnoitteella		Jaloteräs	
Kantotapa	Olalla	Selässä	Olalla	Selässä
Tekninen jäämäärä	0,03 l			
Maks. tilavuusvirta	0,78 l/min			
Takaiskuvoima	< 5 N			

Taulukko 1

Kokoaminen

- Kiinnitä kantohihna/t [6] säiliöön [1]. *(Kuvat 2a ja 2b)*
- Kierrä ruiskutusletku [4] lujasti kiinni laskuaukkoon [10]. *(Kuva 3)*
+ *Istukan tulee olla sellaisessa asennossa, niin että voit työntää lukituksen sisään.*
- Työnnä lukitus [11] sisään. *(Kuva 3)*
▶ Lukitus lukittuu paikalleen varmistaen ruiskutusletkun niin, ettei se voi kiertyä irti säiliöstä.
- Työnnä letku [4] pysäytysventtiilille [9] ja varmista kiinnitys hattumutterilla. *(Kuva 3)*
- Kierrä ruiskutusputki [7] pysäytysventtiiliin [9]. *(Kuva 3)*

Tarkastaminen

Silmämääräinen tarkastus: Ovatko säiliö [1], pumppu [2], ruiskutusletku [4] ja pysäytysventtiili [9], painemittari [16] ja ruiskutusputki [7] vaurioitumattomia? *(Kuva 1, 11)*

+ *Kiinnitä huomiota erityisesti säiliön ja ruiskutusletkun ja ruiskutusletkun ja pysäytysventtiiliin välisiin liitoksiin sekä pumpun kierteen ja ruiskutusletkun kuntoon.*

Tiiviyys: Pumpkaa tyhjään laitteeseen 2 bar paine.

- ▶ Paine ei saa laskea 30 min sisällä enempää kuin 0,5 bar.

Toiminto: Vedä turvaventtiiliin [12] punaisesta nupista. *(Kuva 4)*

- ▶ Paineen täytyy poistua.

+ *Kiinnityspyörä [40] voidaan lukita ja vapauttaa pysäytysventtiilissä [9] olevalla vivulla. Lukitsemisen jälkeen tahaton sumutus estetään. (Kuva 15)*

- ▶ Vapauta tarvittaessa kiinnityspyörä [40] ja käytä pysäytysventtiiliä [9]. *(Kuva 15)*
- ▶ Pysäytysventtiiliin tulee aueta ja sulkeutua.



Anna vaurioituneet tai toimimattomat osat heti huoltopalvelumme tai valtuuttamamme huoltoliikkeen vaihdettavaksi.

Valmistelut



Ota huomioon luvussa „Turvallisuus“ annetut ohjeet.

Laitteen on oltava pystysuorassa asennossa.

Vesijohdosta täytettäessä ei johto tai letku saa ulottua sisälle säiliöön.

1. Vedä turvaventtiilin [12] punaisesta nupista niin kauan, kunnes säiliö on paineeton. (Kuva 4)
2. Paina pumpunkahva [13] alas ja kierrä kahvaa vastapäivään.
 - ▶ Pumpunkahva on lukittu. (Kuva 5)
3. Kierrä pumppu [2] irti säiliöstä [1]. (Kuva 6)
 - + Likaantumisen estämiseksi suosittelemme, että pumppu ripustetaan pumpunpitimeen [8] säilytyksen ajaksi. (Kuva 7)
 - + Suositus sumutusnesteen sekoittamiseksi laitteessa tai esisekoittamiseksi erillisessä säiliössä: Täytä 1/3 vettä säiliöön, lisää siihen sitten sumutusainetta ja täytä sitten täyteen vedellä.
4. Täytä sumutusnestettä säiliöön [1]. (Kuva 7)
5. Kierrä pumppu [2] säiliöön [1]. (Kuva 9)
6. Käännä pumpunpidin [8] sisäänpäin. (Kuva 9)

Ilman paineilman täyttöventtiiliä

7. Paina pumpunkahva [13] alas ja kierrä kahvaa myötäpäivään.
 - ▶ Pumpunkahva on vapautettu lukituksesta. (Kuva 10)
8. Tuota haluamasi paine (→Taulukko 2) säiliöön [1]. (Kuva 11)
 - + Maksimipaine ei saisi ylittää 6 bar (punainen viiva painemittarissa [16], Kuva 11). Jos maksimipaine ylittyy, turvaventtiili havahtuu ja päästää ylipaineen pois.
9. Paina pumpunkahva [13] alas ja kierrä kahvaa vastapäivään.
 - ▶ Pumpunkahva on lukittu. (Kuva 5)

Paineilman täyttöventtiilin kanssa (optio)

7. Liitä paineilemätku [17] paineilman täyttöventtiiliin [18]. (Kuva 12)
 - ▶ Paineita muodostuu (max. 6 bar).



Esipaine ei saa olla korkeampi kuin 15 bar.

8. Kun haluamasi paine on muodostunut, poista paineilemätku [17].

Sumuttaminen



Ota huomioon luvussa „Turvallisuus“ annetut ohjeet.
Käytä laitetta vain pystyssä tai hyvin pystyyn ripustettuna.
Vältä sumutuspisaroiden karkaamista alueille, joita ei tule käsitellä.
Noudata aineen valmistajan ohjeita!

- Ripusta laite olalle tai nosta selkään. (Kuva 13 tai 14)
+ Jälkitippumisen välttämiseksi pidä ruiskutusputkea ensimmäisellä sumutuskerralla ylöspäin ja käytä pysäytysventtiiliä niin kauan, kunnes suuttimesta ei tule enää ilmansekaista nestettä.
- Vapauta tarvittaessa kiinnityspyörä [40] ja käytä pysäytysventtiiliä [9]. (Kuva 15)
► Sumutus alkaa.
- Kiinnitä huomiota optimaaliseen sumutuspaineeseen (→ Taulukko 2) mäntäpainemittarissa [16].

Sumutusmäärä Sumutuspain	litteällä suihkusuuttimella		Sumutusmäärä sisäkartiotsuuttimella
	80-01	80-02	1,1 mm
1,5 bar	0,29 l/min	0,56 l/min	0,48 l/min
2,0 bar	0,32 l/min	0,64 l/min	0,56 l/min
3,0 bar	0,39 l/min	0,78 l/min	0,69 l/min

Taulukko 2 Riippuvuus: sumutusmäärä - sumutuspain

- Jos sumutuspain laskee yli 0,5 bar optimaalisesta paineesta, pumpkaa lisää ilmaa.
+ Jos suuttimesta tulee ilmansekaista nestettä, säiliö on tyhjä.

Käytön jälkeen



Ota huomioon luvussa „Turvallisuus“ annetut ohjeet.
Älä koskaan päästä laitteeseen nestettä.

- Vedä turvaventtiilin [12] punaisesta nupista niin kauan, kunnes säiliö on paineeton. (Kuva 4)
- Lukitse pumpunkahva [13]. (Kuva 5)
- Kierrä pumppu [2] irti säiliöstä [1]. (Kuva 6)



Kerää ja hävitä jäännösmäärä ja pullo voimassa olevien lakien, määräysten ja sääntöjen mukaan. Noudata aineen valmistajan ohjeita!

- Tyhjennä ja huuhtelee laite puhtaalla vedellä.
- Pyyhi laite puhtaaksi kostealla liinalla.
- Säilytä säiliötä ja pumppua kuivumista ja varastointia varten kuivassa, auringonpaisteelta suojatussa ja pakkasettomassa ympäristössä.



Puhdista käytön jälkeen henkilökohtaiset suojaruuvit ja itsesi.

Huolto ja hoito



Ota huomioon luvussa „Turvallisuus“ annetut ohjeet.

50 käyttökerran jälkeen, vähintään kerran vuodessa:

- Pura pumppu [2] osiin ja rasvaa mansetti [20]. (Kuvat 16 -17)
- Puhdista suutin [21] juoksevan veden alla. (Kuva 18)
- Kierrä kahva [41] irti pysäytysventtiilistä [9].
- Poista suodatin [22] välistä ja puhdista suodatin juoksevan veden alla. (Kuva 19)
- Pura pysäytysventtiili [9] osiin. (Kuva 23a)
 - a) Vedä rengas [43] irti.
 - b) Avaa 4 ruuvia ja vedä kotelonpuolikkaat [42] erilleen toisistaan.
 - c) Kierrä sulkukorkki [45] irti venttiilirungosta [44] ja vedä painetappi [25] ulos venttiilirungosta [44]. (Kuva 23b)
- Rasvaa O-renkaat [19] ja [24]. (Kuva 17 tai 23b)
- Kokoa pysäytysventtiili [9].



Ota huomioon maasi lakisäätteiset tapaturmantorjuntamääräykset ja tarkasta laite säännöllisesti. Jos mitään erityisiä määräyksiä ei ole annettu, suosittelemme, että asiantuntija suorittaa tarkastuksen ulkoisesti 2 vuoden välein ja sisäisesti 5 vuoden välein sekä lujuustarkastuksen 10 vuoden välein.

Häiriöt



Käytä vain valmistajan vara- ja tarvikeosia.

Häiriö	Syy	Toimenpide
Laitteessa ei muodostu painetta	Pumppu ei ole kierretty lujasti kiinni.	Kierrä pumppu lujasti kiinni
	O-rengas [19] pumpussa viallinen.	Vaihda O-rengas. (Kuva 21)
	Mansetti [20] viallinen.	Vaihda mansetti. (Kuva 21)
Nestettä vuotaa pumppun yläosasta	Venttiilin aluslevy [23] liikainen tai viallinen.	Puhdista tai vaihda venttiilin aluslevy. (Kuva 20)
Suutin ei sumuta, painetta on kuitenkin.	Suodatin [22] tai / ja suutin [21] tukossa.	Puhdista suodatin tai / ja suutin. (Kuvat 18 +19)
Varoventtiili puhalttaa liian aikaisin.	Varoventtiili [12] on viallinen.	Vaihda varoventtiili. (Kuva 22)

Pysäytysventtiili ei sulkeudu. Nestettä vuotaa, vaikka vipua ei käytetä.	Painetapin O-rengasta [24] ei ole rasvattu. Painetappi [25] tai O-rengas [24] viallinen.	Rasvaa painetapin O-rengas. (Kuva 23b) Vaihda painetappi tai O-rengas. (Kuva 23b)
Painemittarissa ei näy säiliöpainetta.	Painemittari [16] on viallinen.	Katkaise listat (ylh., alh., oik.) [26]. (Kuva 24) Käännä maski [27] auki, ruuvaa painemittari [16] irti ruuviavaimella ja vaihda. (Kuva 24) Asenna kiinnitysnpippi [28] (varaosapussissa [3]), työnnä oikealle ja laita maski [27] jälleen paikoilleen. (Kuva 25)

Yhteystiedot lisätietoja varten → katso etusivu.

Takuu

Takaamme, että tässä laitteessa ei ole materiaali- eikä työstövikoja ensihankinnan ajankohdasta alkavan, voimassa olevan lakisääteisen takuusuoritusvelvollisuuden (maks. 3 vuotta) aikana. Mikäli takuuajan kuluessa ilmenee puutteita, MESTO tai sen edustaja maassasi korjaa laitteen (MESTOn harkinnan mukaan) itse tai vaihtaa vialliset osat laskuttamatta työ- ja materiaalikustannuksia.

Pyydämme tällaisessa tapauksessa ottamaan meihin välittömästi yhteyden. Tarvitsemme laskun tai kassakuitin laitteen ostosta.

Takuun piiriin eivät kuulu kuluvat osat (tiivisteet, O-renkaat, mansetti jne.) eivätkä viat, jotka johtuvat asiattomasta käytöstä tai ylivoimaisesta esteestä.

CE-vaatimustenmukaisuusvakuutus

EY-konedirektiivin 2006/42/EY, liitteen II, nro 1A mukaisesti.

Me,

MESTO Spritzenfabrik Ernst Stockburger GmbH
Ludwigsburger Straße 71, D-71691 Freiberg

vakuutamme ainoana vastuullisena, että rakennesarjojen 3565, 3585, 3595, 3615 painesumuttimet, vastaavat toimitettuna versiona kaikkia direktiivin 2006/42/EG voimassa olevia määräyksiä.

Lisäksi laitteet vastaavat painelaitedirektiiviä 2014/68/EU.

Rolf Rehkugler on valtuutettu kokoamaan tekniset asiakirjat.

Freiberg, 22.04.2016



Bernd Stockburger

- toimitusjohtaja -

Tässä käyttöohjeessa olevat tiedot ja kuvat on tarkoitettu ainoastaan suuntaa antaviksi, eivätkä ne ole millään tavalla sitovia. Valmistaja pidättää itsellään oikeuden suorittaa oman harkintansa mukaan muutoksia tai parannuksia tuotteissa tästä vastaavan mallin omaaville asiakkaille ilmoittamatta.

Hjertelig til lykke

med ditt nye kvalitetsprodukt og takk for tilliten til vårt merke.

Det er veldig viktig for oss at du er tilfreds med produktet og servicen vår.

Vi ber om tilbakemelding dersom dine forventninger ikke blir oppfylt.

Du finner vår adresse på omslaget av denne bruksanvisningen.



Les bruksanvisningen før du bruker apparatet!

Ta godt vare på bruksanvisningen.



Bruksanvisningen er en integrert bestanddel av apparatet og må følge med apparatet ved overlevering.

Spesielle sikkerhetstiltak er nødvendige ved arbeid med apparatet.

Bruk

Sprøytene 3565.., 3585.. og 3595.., 3615.. er beregnet på sprøyting av forskalingsoljer og tyntflytende mineraloljer, lett alkaliske byggekjemikalier ($pH \leq 9$). 3595.., 3615.. kan i tillegg brukes til løsemiddel- og kloridfrie nøytrale rengjøringsmidler og til tyntflytende, løsemiddelfrie dispersjonsfarger og maling.



Ikke-forskriftsmessig bruk kan føre til farlige personskader og miljøskader.

Under enhver bruk må du alltid følge sikkerhetsanvisningene og databladene fra produsentene av de midler som benyttes. Overhold de angitte maksimale konsentrasjonene for kjemiske stoffer og preparater. Vi gir deg gjerne råd på forespørsel.

Overhold de respektive gjeldende lovbestemte og offisielle regler i ditt land.

Apparatet skal utelukkende brukes utendørs eller i rom med god ventilasjon. Be forhandleren eller en sakkynndig om å instruere deg i betjening av apparatet når du arbeider med det for første gang.

Ikke egnet for

- antenkelige væsker
- hydrogenperoksid og liknende midler som avgir oksygen
- etsende stoffer (*spesielle desinfeksjons- og impregneringsmidler, syrer, luter*)
- ammoniakkholdige væsker
- væsker med temperaturer over 50 °C
- Fuktemidler (*tensider*), løsningsmidler og løsningsmiddelholdige væsker, som kan forårsake eller fremme sprekkdannelse på plast som brukes.
- tyktflytende, klebrig eller restdannende væsker (*farger, fett*)
- bruk i næringsmiddelsektoren.

Bruk ikke under noen omstendigheter

- eksterne trykkilder uten original trykkluft-påfyllingsventil
- til brenning
- til lagring og oppbevaring av væsker
- som øyedesj.

Sikkerhet



Apparatet må ikke brukes til sprøyting av plantevernmidler.



Bare opplærte, friske og uthvilte personer skal arbeide med apparatet. De skal ikke være påvirket av alkohol, narkotika eller legemidler. Barn og ungdommer får ikke bruke apparatet. Oppbevar apparatet utilgjengelig for barn. Iverksett tiltak som hindrer misbruk ved bruk av farlige midler.
→ **Fare for ulykker!**

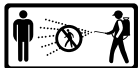

Du må aldri sprøyte mot mennesker, dyr, elektriske apparater og ledninger, mot vinden eller i vassdrag.
→ **Fare for personskader!**



Bruk egnet vernetøy, vernebriller og åndedrettsvern iht. til gjeldende nasjonale forskrifter i omgang med farlige stoffer.



Unngå antenningskilder i omgivelsen.



La apparatet ikke stå i sollys. Forsikre deg om at apparatet ikke varmes opp over den maksimale driftstemperaturen (→ *tabell 1*). Beskytt apparatet mot frost og ammoniakk.



Blås aldri gjennom dysene og ventilene med munnen.
→ **Fare for forgiftning!**



Det er økt skli- og snublefare når det er glatt, vått, ligger snø eller is, i skråninger og i ulendt terreng.



Det er ikke tillatt å utføre reparasjoner eller endringer på apparatet. Sørg for at skadde eller ikke funksjonsdyktige deler straks skiftes ut av vår service eller av en av våre autoriserte servicepartnere.



Det er ikke tillatt å sette sikkerhetsventilen ut av funksjon.
→ **Ekspløsjonsfare!**

Bruk kun originale reserve- og tilbehørsdeler. Vi påtar oss intet ansvar for skader som måtte oppstå på grunn av bruk av deler av annet fabrikkat.



Hold alltid øye med manometeret når du pumper, slik at maks. sprøytestrykk (→ *tabell 1*) ikke overskrides. Apparatet må være trykløst før påfylling, etter bruk, før vedlikeholdsarbeider, ved arbeidsavbrudd og for lagring.



Overhold følgende ved transport: Transporter apparatet slik, at apparatet er sikret mot skade og velting. Apparatet må være uten trykk.
→ **Ekspløsjonsfare!**

+ Du finner de figurene som er nevnt i teksten, på de sidene 3 – 5 i bruksanvisningen.

Inkludert i leveransen

Beholder [1] med pumpe [2] og pose med reservedeler [3], sprøyteledning [4], bruksanvisning [5], bærestropp [6], sprøyterør [7]. (Fig. 1a hhv. 1b)

Tekniske data

Type	3565...	3585...	3595...	3615...
Maks. påfyllingsmengde	6 l	10 l	6 l	10 l
Samlet volum	9 l	13 l	9 l	13 l
Maks. sprøytetrykk	6 bar			
Maks. driftstemperatur	50 °C			
Tomvekt	4,7 kg	5,2 kg	4,2 kg	4,7 kg
Totalvekt maks.	11 kg	15 kg	10 kg	15 kg
Beholdermateriale	Stål med plyesterbelegg		Edelstål	
Bæremåte	Skulder	Rygg	Skulder	Rygg
Teknisk restvolum	0,03 l			
Maks. volumstrøm	0,78 l / min			
Tilbakeslagskraft	< 5 N			

Tabell 1

Montering

1. Fest bærestroppen(e) [6] på beholderen [1]. (Fig. 2a hhv. 2b)
2. Skru sprøyteledningen [4] fast inn i utgangsåpningen [10]. (Fig. 3)
- + Pass på at stussen er i en slik posisjon at du kan skyve inn låsen.
3. Skyv inn låsen [11]. (Fig. 3)
 - ▶ Låsen er i klem, og sprøyteledningen er sikret mot å kunne skru seg ut av beholderen.
4. Skyv slangen [4] inn på stengeventilen [9] og sikre den med overfalsmutter (Fig. 3)
5. Skru sprøyterøret [7] inn på stengeventilen [9]. (Fig. 3)

Kontroll

Visuell kontroll: Er beholder [1], pumpe [2], sprøyteledning [4] med stengeventil [9], manometer [16] og sprøyterør [7] uten skader? (Fig. 1, 11)

+ Vær spesielt oppmerksom på forbindelsene mellom beholder - sprøyteledning og sprøyteledning - stengeventil, samt på tilstanden til pumpens gjenger og sprøyteledningen.

Tetthet: Pump opp det tomme apparatet til 2 bar.

- ▶ Trykket skal ikke synke mer enn 0,5 bar på 30 min.

Funksjon: Trekk i den røde knappen på sikkerhetsventilen [12]. (Fig. 4)

- ▶ Trykket må slippes ut.

+ Med låsehjulet [40] kan spaken på stengeventilen [9] låses opp og igjen. Etter låsing unngår man utilsiktet sprøyting. (Fig. 15)

- ▶ Lås evt. opp låsehjulet [40] og aktiver stengeventilen [9]. (Fig. 15)
- ▶ Stengeventilen må åpne og stenge.



Sørg for at skadde eller ikke funksjonsdyktige deler straks skiftes ut av vår service eller av en av våre autoriserte servicepartnere.

Forberedelser



Følg instruksjonene i kapittel „Sikkerhet“.

Apparatet må befinne seg i loddrett stilling.

Ved fylling fra en vannledning skal ledningen eller en slange ikke stikke inn i beholderen.

1. Trekk den røde knappen på sikkerhetsventilen [12] opp, helt til beholderen er uten trykk. (Fig. 4)
2. Press pumpehåndtaket [13] ned og vri det mot urviseren.
 - ▶ Pumpehåndtaket er låst. (Fig. 5)
3. Skru pumpen [2] ut av beholderen [1]. (Fig. 6)
 - + *Vi anbefaler å henge pumpen i pumpeholderen [8] for smussfri oppbevaring. (Fig. 7)*
 - + *Anbefaling for blanding av sprøytevæske i apparatet eller blanding på forhånd i en ekstern beholder: Fyll på 1/3 vann. Ha så i sprøytemiddel og fyll på resten av vannet.*
4. Fyll sprøytevæsken på beholderen [1]. (Fig. 7)
5. Skru pumpen [2] inn i beholderen [1]. (Fig. 9)
6. Føll pumpeholderen [8] inn. (Fig. 9)

Uten påfyllingsventil for trykkluft

7. Press pumpehåndtaket [13] ned og vri det med urviseren.
 - ▶ Pumpehåndtaket er løsnet. (Fig. 10)
8. Produser ønsket trykk (→ tabell 2) i beholderen [1] (Fig. 11).
 - + *Maks. trykk bør ikke overskride 6 bar (rød strek på manometeret [16], Fig. 11). Der- som maks. trykk overskrides, utløses sikkerhetsventilen og slipper ut overtrykket.*
9. Press pumpehåndtaket [13] ned og vri det mot urviseren.
 - ▶ Pumpehåndtaket er låst. (Fig. 5)

Med påfyllingsventil for trykkluft (ekstrautstyr)

7. Kople trykkluftslangen [17] til påfyllingsventilen for trykkluft [18]. (Fig. 12)
 - ▶ Det bygges opp trykk (maks. 6 bar).



Pass på at fortrykket ikke er høyere enn 15 bar.

8. Når ønsket trykk er bygget opp, fjerner du trykkluftslangen [17].

Sprøyting



Følg instruksjonene i kapittel „Sikkerhet“.

Apparatet skal bare brukes når det henger loddrett eller bratt ned.

Unngå at sprøytemiddeldråper driver over på overflater som ikke skal behandles.

Overhold også forskriftene fra produsenten av midlet som brukes!

- Heng apparatet over skulderen eller sett det på ryggen. (Fig. 13 hhv. 14)
 - + For å unngå at det fortsetter å dryppe etter sprøytingen, må du ved første sprøyting holde sprøyterøret oppover og betjene stengeventilen helt til det ikke lenger kommer væske blandet med luft ut av dysen.
- Lås evt. opp låsehjulet [40] og aktiver stengeventilen [9]. (Fig. 15)
 - Sprøytingen begynner.
- Sørg for å ha optimalt sprøytestrykk (→ tabell 2) på manometeret [16].

Sprøytemengde Sprøytestrykk	flat dyse		hulkjegledyse
	80-01	80-02	1,1 mm
1,5 bar	0,29 l/min	0,56 l/min	0,48 l/min
2,0 bar	0,32 l/min	0,64 l/min	0,56 l/min
3,0 bar	0,39 l/min	0,78 l/min	0,69 l/min

Tabell 2. Avhengighet: Sprøytemengde - sprøytestrykk

- Dersom sprøytestrykket synker med mer enn 0,5 bar fra det optimale, må du pumpe.

+ Når det kommer væske blandet med luft ut av dysen, er beholderen tom.

Etter bruk



Følg instruksjonene i kapittel „Sikkerhet“.

La aldri væsker være igjen i apparatet.

- Trekk den røde knappen på sikkerhetsventilen [12] opp, helt til beholderen er uten trykk. (Fig. 4)
- Lås pumpehåndtaket [13]. (Fig. 5)
- Skru pumpen [2] ut av beholderen [1]. (Fig. 6)



Samle opp og avfallsbehandle restvolumet og beholderen i samsvar med gjeldende lover, forskrifter og regler.

Overhold også forskriftene fra produsenten av midlet som brukes!

- Tøm apparatet og gjennomspyl det med rent vann.
- Tørk av apparatet med en fuktig klut.
- For tørking og lagring må du oppbevare beholderen og pumpen atskilt i tørre og frostfrie omgivelser som ikke er utsatt for direkte sollys.



Vask verneutstyret og deg selv etter bruk.

Vedlikehold og stell



Følg instruksjonene i kapittel „Sikkerhet“.

Etter 50 gangers bruk, minst en gang årlig:

- Ta pumpen [2] fra hverandre og smør mansjetten [20] inn med fett. (Fig. 16 -17)
- Rengjør dysen [21] under rennende vann. (Fig. 18)
- Skru håndtaket [41] av stengeventilen [9].
- Ta ut filteret [22] og rengjør det under rennende vann. (Fig. 19)
- Demonter stengeventilen [9]. (Fig. 23a)
 - a) Trekk opp ringen [43].
 - b) Løsne de 4 skruene og trekk halvskålene [42] fra hverandre.
 - c) Skru stengehetten [45] av ventildelen [44] og trekk trykkbolten [25] ut av ventildelen [44]. (Fig. 23b)
- Smør O-ringene [19] og [24] inn med fett. (Fig. 17 hhv. 23b)
- Monter sammen stengeventilen [9].



Overhold gjeldende forskrifter om forebygging av ulykker i ditt land og kontroller apparatet med jevne mellomrom. Dersom det ikke foreligger bestemte regler, anbefaler vi at en fagkyndig person utfører en utvendig kontroll hvert 2. år og en innvendig kontroll hvert 5. år, samt en fasthetsk kontroll hvert 10. år.

Feil



Bruk kun originale reserve- og tilbehørsdeler.

Feil	Årsak	Utbedring
Det bygges ikke opp trykk i apparatet	Pumpen er ikke skrudd fast.	Skru pumpen forsvarlig inn
	O-ring [19] på pumpen er defekt.	Skift ut O-ringen. (Fig. 21)
	Mansjett [20] er defekt.	Skift ut mansjetten. (Fig. 21)
Det kommer væske ut av pumpen øverst.	Ventilskiven [23] er tilsmusset eller defekt.	Rengjør eller skift ut ventilskiven. (Fig. 20)
Dysen sprøyter ikke, selv om det finnes trykk.	Filter [22] eller / og dyse [21] tiltettet.	Rengjør filter eller / og dyse. (Fig. 18 + 19)
sikkerhetsventilen utløses for tidlig.	Sikkerhetsventilen [12] er defekt.	Skift ut sikkerhetsventilen. (Fig. 22)
Stengeventilen stenger ikke.	O-ringen [24] til trykkbolten er ikke fettet.	Smør trykkboltens O-ring inn med fett. (Fig. 23b)
Det kommer ut væske selv om håndtaket ikke betjenes.	Trykkbolt [25] eller O-eing [24] er defekt.	Skift ut trykkbolten eller O-ringen. (Fig. 23b)

Manometeret indikerer ikke beholdertrykk.	Manometeret [16] er defekt.	Skill mellomstykkene (<i>øverst, nederst, høyre</i>) [26]. (Fig. 24) Vipp opp dekslet [27], skru manometeret [16] ut med nøkkel og skift det ut. (Fig. 24) Sett inn festeknappen [28] (<i>fra posen med reservedeler [3]</i>), forskyv den mot høyre og sett på dekslet [27]. (Fig. 25)
---	-----------------------------	---

Kontaktadresse for mer informasjon → se forsiden.

Garanti

Vi garanterer at dette apparatet ikke har material- og produksjonsfeil fra tidspunktet for første kjøp og i et tidsrom i samsvar med gjeldende lovfestet garantiplikt (maks. 3 år). Dersom det konstateres mangler i løpet av garantitiden, vil MESTO eller distributøren i ditt land reparere eller (etter MESTOs vurdering) erstatte selve apparatet eller delene som har skader, uten å beregne arbeids- og materialkostnader.

I et slikt tilfelle ber vi deg omgående ta kontakt med oss. Ve behøver da faktura eller kassabong som viser kjøpet av apparatet.

Slitedeler dekkes ikke av garantien (tetninger, O-ringer, mansjetter osv.), heller ikke dekkes defekter som har oppstått på grunn av ikke-forskriftsmessig bruk eller force majeure.

CE-samsvarserklæring

i henhold til EF-maskindirektiv 2006/42/EF, tillegg II, nr. 1A.

Vi,
MESTO Spritzenfabrik Ernst Stockburger GmbH
Ludwigsburger Straße 71
D-71691 Freiberg
erklærer på eget ansvar at høytrykkssprøyteproduktene i seriene 3565, 3585, 3595, 3615 i den utgave som leveres, oppfyller alle gjeldende bestemmelser i direktiv 2006/42/EG. Videre svarer utstyret til direktiv 2014/68/EU for trykkpåsett utstyr.
Rolf Rehkugler har fullmakt til å sette sammen den tekniske dokumentasjonen.

Freiberg, 22.04.2016



Bernd Stockburger
- administrerende direktør -

Angivelsene og illustrasjonene i denne bruksanvisningen tjener kun til orientering og er på ingen måte bindende. Produsenten forbeholder seg retten, etter egen vurdering å foreta endringer eller forbedringer av produktene, uten å måtte informere kundene som har en lignende modell.

Tillykke

med dit nye kvalitetsprodukt og tak for din tillid til vores mærke.

Din tilfredshed med vores produkt og vores service betyder meget for os.

Vi vil bede om en tilbagemelding, såfremt dine forventninger ikke måtte blive indfriet.

Du finder vor adresse på forsiden af denne brugsanvisning.



Læs brugsanvisningen, inden du bruger apparatet!

Gem brugsanvisningen godt.



Brugsanvisningen er en del af apparatet og skal følge med ved en overdragelse.

Under arbejdet med apparatet er specielle sikkerhedsforanstaltninger nødvendige.

Anvendelse

Sprøjteapparaterne 3565., 3585., und 3595., 3615.. er beregnet til at sprøjte formolier og mineralolier, svagt alkaliske byggekemikalier (pH ≤ 9). 3595., 3615.. kan derudover anvendes til opløsningsmiddel- og kloridfrie, neutrale rengøringsmidler samt tyndtflydende, opløsningsmiddelfrie dispersions- og malerfarver.



En ukorrekt anvendelse kan føre til farlige person- og miljøskader.

Middelproducenternes sikkerhedsanvisninger og -datablade skal overholdes ved hver anvendelse. Vær opmærksom på de angivne maksimale koncentrationer for kemiske stoffer og præparater. På forespørgsel rådgiver vi gerne.

Overhold de til enhver tid gældende lovbestemmelser og bestemmelser fra myndighederne i dit land.

Apparatet må udelukkende bruges udendørs eller i velventilerede rum. Lad sælgeren eller en sagkyndig instruere dig i betjeningen af apparatet, hvis du arbejder med det første gang.

Ikke egnet til

- antændelige væsker
- brintoverilte og lignende midler, som afgiver ilt
- ætsende stoffer (*bestemte desinfektions- og imprægneringsmidler, syrer, lud*)
- ammoniakholdige væsker
- væsker med temperaturer over 50 °C
- Befugtningsmidler (*tensider*), opløsningsmidler og opløsningsmiddelholdige væsker, som kan udløse eller fremme revnedannelse i de anvendte kunststoffer.
- seje, klistrende væsker eller væsker, som danner restprodukter (*farver, fedtstoffer*)
- anvendelse på levnedsmiddelområdet.

Følgende må under ingen omstændigheder anvendes

- eksterne trykkilder uden original trykluftpåfyldningsventil
- til svidning
- til oplagring og opbevaring af væsker
- som øjenbad.

Sikkerhed



Apparatet må ikke anvendes til at sprøjte med plantebeskyttelsesmidler.



Kun uddannede, raske og udhvilede personer må arbejde med apparatet. De må ikke være påvirket af alkohol, narkotika eller medicin. Børn og unge må ikke anvende apparatet uden sagkyndig instruktion. Opbevar apparatet utilgængeligt for børn. Forebyg misbrug ved anvendelse af farlige midler.
→ **Risiko for ulykker!**

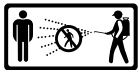

Hold ikke-involverede personer på afstand under sprøjtningen. Sprøjt aldrig på mennesker, dyr, elektriske apparater og ledninger, imod vindretningen eller ned i vand.
→ **Risiko for kvæstelser!**



Der skal anvendes egnet beskyttelsesbeklædning, beskyttelsesbriller og åndedrætsværn i henhold til de gældende nationale forskrifter ved håndtering af farlige stoffer.



Undgå antændelseskilder i omgivelserne.



Lad ikke apparatet stå i solen. Sørg for, at apparatet ikke opvarmes til over den maksimale driftstemperatur (→ *tabel 1*). Beskyt apparatet mod frost og ammoniak.



Hverken dyser eller ventiler må gennemblæses med munden.
→ **Forgiftningsrisiko!**



Ved glat føre, vand, sne, is, på skråninger og i ujævnt terræn er der fare for at glide eller snuble.



Det er ikke tilladt at foretage reparationer eller ændringer af apparatet. Beskadigede eller ikke-funktionsdygtige dele skal omgående udskiftes af vor service eller vore godkendte servicepartnere.



Sikkerhedsventilen må ikke gøres funktionsudygtig.
→ **Eksplodingsfare!**

Anvend kun originale reserve- og tilbehørsdele. Vi påtager os intet ansvar for skader på grund af brug af fremmede dele.



Hold altid øje med manometret ved pumpning for ikke at overskride det max. sprøjtetryk (→ *tabel 1*). Før påfyldningen, efter brug, før vedligeholdelsesarbejder, ved arbejdsafbrydelser og i forbindelse med opbevaring skal apparatet være trykløst.



Vær opmærksom på følgende i forbindelse med transport: Transporter apparatet således, at det er sikret mod beskadigelser og mod at vælte. Apparatet skal være trykløst.
→ **Eksplodingsfare!**

- + Du finder de illustrationer, som angives i teksten, på de sider 3-5 i denne brugsanvisning.

Leveringsomfang

Beholder [1] med pumpe [2] og reservepose [3], sprøjteledning [4], brugsanvisning [5], bærerem [6], sprøjterør [7]. (ill. 1a hhv. 1b)

Tekniske data

Type	3565...	3585...	3595...	3615...
Max. påfyldningsmængde	6 l	10 l	6 l	10 l
Samlet indhold	9 l	13 l	9 l	13 l
Max. sprøjtetryk	6 bar			
Max. driftstemperatur	50 °C			
Egenvægt	4,7 kg	5,2 kg	4,2 kg	4,7 kg
Totalvægt maks.	11 kg	15 kg	10 kg	15 kg
Beholdermateriale	Stål med polyesterbeklædning		Rustfrit stål	
Bæremåde	Skulder	Ryg	Skulder	Ryg
Teknisk restmængde	0,03 l			
Max. volumenstrøm	0,78 l/min			
Tilbageslagskraft	< 5 N			

Tabel 1

Montage

1. Fastgør bæreremmen/bæreremmen [6] ved beholderen [1]. (ill. 2a hhv. 2b)
2. Skru sprøjteledningen [4] ind i udstrømningsåbningen [10]. (ill. 3)
 - + Vær opmærksom på studsens position for at kunne skubbe spærreanordningen ind.
3. Indfedt spærreanordningen [11]. (ill. 3)
 - ▶ Spærreanordningen er i klemme, og sprøjteledningen er sikret mod udskruning.
4. Skub slangen [4] ind i stopventilen [9], og gør den fast med omløbermøtrikker. (ill. 3)
5. Skru sprøjterøret [7] på stopventilen [9]. (ill. 3)

Kontrol

Visuel kontrol: Er beholder [1], pumpe [2], sprøjteledning [4] med stopventil [9], manometer [16] og sprøjterør [7] ubeskadiget? (ill. 1, 11)

- + Vær især opmærksom på forbindelserne mellem beholder – sprøjteledning og sprøjteledning – stopventil samt pumpegevindets og sprøjteledningens tilstand.

Tæthed: Pump det tomme apparat til op til 2 bar.

- ▶ Tryk må på 30 min. ikke falde med mere end 0,5 bar.

Funktion: Træk i sikkerhedsventilens [12] røde tast. (ill. 4)

- ▶ Der skal strømme tryk ud.

- + Grebet på stopventil [9] kan lukkes og lukkes op med låsehjulet [40]. Efter låsning forhindres utilsigtet sprøjtning. (ill. 15)

- ▶ Lås i givet fald låsehjulet [40] op og aktiver stopventilen [9]. (ill. 15)
- ▶ Stopventilen skal åbne og lukke.



Beskadigede eller ikke-funktionsdygtige dele skal omgående udskiftes af vor service eller vore godkendte servicepartnere.

Forberedelse



Overhold henvisningerne i kapitlet „Sikkerhed“.

Apparatet skal befinde sig i lodret stilling.

Hvis beholderen påfyldes fra en vandledning, må ledningen eller en slange ikke stikke ind i beholderen.

1. Træk op i sikkerhedsventilens [12] røde tast, indtil beholderen er trykløs. (ill. 4)
2. Tryk pumpegrebet [13] nedad og drej det imod uret.
 - ▶ Pumpegrebet er låst. (ill. 5)
3. Skru pumpen [2] ud af beholderen [1]. (ill. 6)
 - + For at opnå en smudsfri opbevaring anbefaler vi at hænge pumpen ind i pumpeholderen [8]. (ill. 7)
 - + Råd til blanding af sprøjtevæsken i apparatet eller til forblanding i en ekstern beholder: Påfyld 1/3 vand, tilsæt derefter sprøjtemidlet og fyld resten op med vand.
4. Fyld sprøjtevæsken ind i beholderen [1]. (ill. 7)
5. Skru pumpen [2] ind i beholderen [1]. (ill. 9)
6. Sving pumpeholderen [8] ind. (ill. 9)

Uden trykluft-påfyldningsventil

7. Tryk pumpegrebet [13] nedad og drej det med uret.
 - ▶ Pumpegrebet er åbnet. (ill. 10)
8. Generer det ønskede tryk (→ tabel 2) i beholderen [1] (ill. 11).
 - + Det max. tryk bør ikke overskride 6 bar (rød streg på manometret [16], ill. 11). Hvis trykket overskrides, aktiveres sikkerhedsventilen og afleder overtrykket.
9. Tryk pumpegrebet [13] nedad og drej det imod uret.
 - ▶ Pumpegrebet er låst. (ill. 5)

Med trykluft-påfyldningsventil (option)

7. Tilslut trykluft-slangen [17] til trykluft-påfyldningsventilen [18]. (ill. 12)
 - ▶ Der opbygges et tryk (max. 6 bar).



Sørg for, at fortrykket ikke overstiger 15 bar.

8. Når det ønskede tryk er opbygget, fjernes trykluft-slangen [17].

Sprøjtning



Overhold henvisningerne i kapitlet „Sikkerhed“.

Apparatet må kun anvendes lodret eller hængende direkte opad.

Undgå, at der kommer sprøjtetråber på områder, som ikke skal behandles.

Vær opmærksom på middelproducentens instrukser!

- Hæng apparatet over skulderen eller sæt det på ryggen. (ill. 13 hhv. 14)
 - + For at undgå efterfølgende dryp skal sprøjterøret holdes opad ved den første sprøjtning, og stopventilen skal aktiveres, indtil der ikke mere kommer væske blandet med luft ud af dysen.
- Lås i givet fald låsehjulet [40] op og aktiver stopventilen [9]. (ill. 15)
 - Sprøjtningen starter.
- Vær opmærksom på det optimale sprøjtetryk (→ tabel 2) ved manometret [16].

Sprøjtemængde Sprøjtetryk	fladstråledyse		hulkegle-dyse
	80-01	80-02	1,1 mm
1,5 bar	0,29 l/min	0,56 l/min	0,48 l/min
2,0 bar	0,32 l/min	0,64 l/min	0,56 l/min
3,0 bar	0,39 l/min	0,78 l/min	0,69 l/min

Tabel 2. Afhængighed: Sprøjtemængde – sprøjtetryk

- Hvis sprøjtetrykket falder mere end 0,5 bar fra sit optimum, skal der pumpes efter.
 - + Hvis der kommer væske blandet med luft ud af dysen, er beholderen tom.

Efter brug



Overhold henvisningerne i kapitlet „Sikkerhed“.

Lad aldrig væske blive i apparatet.

- Træk op i sikkerhedsventilens [12] røde tast, indtil beholderen er trykløs. (ill. 4)
- Lås pumpegrebet [13]. (ill. 5)
- Skru pumpen [2] ud af beholderen [1]. (ill. 6)



Restmængden og beholderen skal samles og bortskaffes i henhold til de gældende love, forskrifter og regler.

Overhold forskrifterne fra producenten af midlet!

- Tøm apparatet og skyl det igennem med klart vand.
- Rengør apparatet med en fugtig klud.
- Til tørring og oplagring skal beholderen og pumpen opbevares separat i en tørre og frostfri omgivelser, beskyttet mod solstråler.



Rengør efter brugen beskyttelsesdragten og dig selv.

Vedligeholdelse og pleje



Overhold henvisningerne i kapitlet „Sikkerhed“.

Efter 50 anvendelser, mindst én gang årligt:

- Byg pumpen [2] fra hinanden og fedt manchetten [20]. (ill. 16 - 17)
- Rengør dysen [21] under rindende vand. (ill. 18)
- Skru grebet [41] af stopventilen [9].
- Tag filtret [22] ud og rengør det under rindende vand. (ill. 19)
- Skil stopventilen [9] ad. (ill. 23a)
 - a) Træk ringen [43] af.
 - b) Løsn de 4 skruer og træk halvskålene [42] fra hinanden.
 - c) Skru låsehætten [45] af ventilkroppen [44] og træk trykbolten [25] ud af ventilkroppen [44]. (ill. 23b)
- Indfedt O-ringene [19] og [24]. (ill. 17 hhv. 23b)
- Sammenbyg stopventilen [9].



Vær opmærksom på de lovmæssige ulykkesforebyggende forskrifter i dit land og kontrollér jævnligt apparatet. Hvis der ikke eksisterer nogen specielle regler, anbefaler vi, at en fagkyndig hvert 2. år udfører en udvendig og hver 5. år en indvendig kontrol, samt en styrkekontrol hvert 10. år.

Fejl



Anvend kun originale reserve- og tilbehørsdele.

Forstyrrelse	Årsag	Hjælp
Der opbygges intet tryk i apparatet	Pumpen er ikke skruet fast.	Skru pumpen fast
	O-ringen [19] ved pumpen er defekt.	Udskift O-ringen. (ill. 21)
	Manchet [20] er defekt.	Udskift manchet. (ill. 21)
Der trænger væske ud af øvre del af pumpen	Ventilskive [23] er tilsmudset eller defekt.	Rengør eller udskift ventilskiven. (ill. 20)
Dysen sprøjter ikke, der forefindes dog tryk.	Filter [22] eller / og dyse [21] tilstoppet.	Rengør filtret eller / og dysen. (ill. 18 +19)
Sikkerhedsventilen afblæser for tidligt.	Sikkerhedsventil [12] er defekt.	Udskift sikkerhedsventil. (ill. 22)
Stopventilen lukker ikke. Væske træder ud uden at grebet betjenes.	Trykboltens [24] O-ring [27] er ikke fedtet ind.	Fedt trykboltens O-ring. (ill. 23b)
	Trykbolt [25] eller O-ring [24] defekt.	Forny trykbolt eller O-ring. (ill. 23b)

Manometret viser intet beholdertryk.	Manometer [16] er defekt.	<p>Forbindelserne (<i>foroven, til venstre, højre</i>) [26] skæres over. (ill. 24)</p> <p>Klap blænden [27] op, drej manometer [16] du med nøglen og udskift. (ill. 24)</p> <p>Fastgørelsesknappen [28] (<i>fra reservedelsposen [3]</i>) sættes i, skubbes til højre og blænden [27] sættes i. (ill. 25)</p>
--------------------------------------	---------------------------	---

Kontaktadresse for yderligere oplysninger → se forside.

Garanti

Vi garanterer, at dette apparat fra tidspunktet for første køb og inden for den til enhver tid gældende, lovmæssige forældelsesfrist for mangelsbeføjelser (maks. 3 år) hverken udviser materiale- eller forarbejdningsfejl. Såfremt der inden for garantiperioden viser sig mangler, vil MESTO eller distributøren i dit land uden beregning af arbejds- eller materialeomkostninger reparere apparatet eller (efter MESTO's vurdering) selv erstatte det eller dets beskadigede dele.

I et sådant tilfælde vil vi bede dig om at tage kontakt til os omgående. Vi har brug for regningen eller kvitteringen for købet af apparatet.

En undtagelse fra garantien er slidstykker (tætninger, O-ringe, manchetter osv.) og defekter, som er optrådt på grund af en ukorrekt anvendelse og force majeure.

CE-overensstemmelseserklæring

iht. EF-maskindirektiv 2006/42/EF, bilag II, nr. 1A.

Vi,

MESTO Spritzenfabrik Ernst Stockburger GmbH

Ludwigsburger Straße 71

D-71691 Freiberg

erklærer på eget ansvar, at højtrykssprøjterne af serierne 3565, 3585, 3595, 3615 i den leverede version opfylder alle gældende bestemmelser i direktivet 2006/42/EG. Desuden opfylder produktet direktivet 2014/68/EU om trykbærende udstyr.

Rolf Rehkugler er befuldmægtiget til at sammensætte den tekniske dokumentation.

Freiberg, 22.04.2016



Bernd Stockburger

- Administrerende direktør -

Oplysningerne og illustrationerne i denne brugsanvisning er kun beregnet til orientering, og de er på ingen måde bindende. Producenten forbeholder sig ret til at foretage ændringer eller forbedringer på produkterne, hvis det betragtes som nødvendigt, uden at skulle orientere kunder, der er i besiddelse af en lignende model, om dette.