



**DK**

## Pladevibratoren

Original betjeningsvejledning

Sikkerhedsvejledning

Reservedele

Original betjeningsvejledning -

Benzinmotor



# V 11000

Anvend ikke apparatet, før du har læst betjeningsvejledningen, iagttaget de angivne henvisninger og monteret apparatet som beskrevet.

**Vejledningen skal opbevares til senere brug.**

## Indhold

Leveringsomfang	1
EF-Overensstemmelseserklæring	1
Symboler original brugsanvisning	2
Symboler apparatet	2
Driftstider	2
Tiltænkt anvendelse	2
Uberegnelige risici	3
Vibrationer	3
Sikkerhedsoplysninger	3
– Personligt sikkerhedsudstyr	3
– Vedligeholdelse – Før arbejdet	4
– Vedligeholdelse – Betjening	4
– Vedligeholdelse – Under arbejdet	4
– Generelle vedligeholdelse	4
– Sikkerhedsanvisninger for pladevibratoren	4
– Adfærd i nødstilfælde	5
– Sikker håndtering af brændstoffer	5
Beskrivelse af apparatet / Reservedeler	5
Samling	6
Klargøring inden brug	6
Idrifttagning	6
Før arbejdsstart	6
Arbejdet med pladevibratoren	6
– Kørestativ	6
– Arbejdsanvisninger	7
– Arbejdets start	7
Vedligeholdelse og rengøring	7
– Vedligeholdelse	7
– Kontrol af kileremmen	7
– Spænding af kilerem	7
– Udsiftning af kilerem	8
– Skift af ekscenterolie	8
– Rengøring	8
Transport	8
Opbevaring	8
Vedligeholdelses- og rengøringsplan	10
Mulige fejl	11
Tekniske data	11
Garanti	11

## Leveringsomfang

 Kontroller efter udpakningen kantonens indhold for

- ▶ fuldstændighed
- ▶ evt. transportskader

Meld omgående reklamationen til forhandleren, leverandøren eller producenten. Senere reklamationer anerkendes ikke.

- Færdigmonteret apparateenhed
- Håndgreb
- Kørestativ
- Transparent måtte af polyuretan (delvis specialtilbehør)
- Pose med skruer
- Tilbehørspose
  - Tændrørsnøgle
- Original brugsanvisning
- Montage- og betjeningsblad
- Motorvejledning
- Garantierklæring

## EF-Overensstemmelseserklæring

Nr. (S-No.): 17052

i henhold til EF-direktiv: **2006/42/EF**

Hermed erklærer vi

**Altrad Lescha Atika GmbH**

Josef-Drexler-Str. 8, 89331 Burgau – Tyskland

på eget ansvar, at produkt

**Verdichtungsmaschine (Komprimeringsmaskine)**  
**type /Modell V 8200, V 11000 og V 13000**

**Serienummer:** 000001 - 020000

stemmer overens med forskrifterne i de ovennævnte EF-direktiver samt med forskrifterne i følgende yderligere direktiver:

**2014/30/EG og 2000/14/EG.**

**Følgende harmoniserede standarder er anvendt:**

EN 500-4:2011

**Typogodkendelsesprocedure:** 2000/14/EG – Tillæg VI

Målt lydeffektniveau  $L_{WA}$  102,6 dB (A)

Garanteret lydeffektniveau  $L_{WA}$  106 dB (A)

**Autoriseret til fremstilling af den tekniske dokumentation:**

Altrad Lesch Atika GmbH – Technisches Büro

Josef-Drexler-Str. 8 - 89331 Burgau – Germany







i.A.

Burgau, 29.10.2020

i.A.  G. Koppenstein

Konstruktionsleitung

## Symboler original brugsanvisning

	<b>Truende fare eller farlig situation.</b> Tilsidesættelse af disse anvisninger kan medføre tilskadekomst eller materielle skader.
	<b>Vigtige henvisninger til korrekt håndtering.</b> Tilsidesættelse af disse henvisninger kan medføre forstyrrelser.
	<b>Henvisninger til brugeren.</b> Disse henvisninger hjælper med at udnytte alle funktioner optimalt.
	<b>Montering, betjening og vedligeholdelse.</b> Her forklares nøjagtigt, hvad der skal gøres.
	<b>Vigtige informationer vedrørende miljørigtig adfærd.</b> Tilsidesættelse af disse henvisninger kan medføre miljøskader.
 1  2	Læs det vedlagte montage- og betjeningsblad, når der refereres til billednummeret i teksten.

## Symboler på apparatet

	Advarsel! Pladevibratoren kan forårsage alvorlige kvæstelser!
	Før igangsætning skal original brugsanvisning og sikkerhedshenvisningerne læses og iagttages.
	Anvend øjen- og høreværn..
	Bær beskyttelseshandsker!
	Bær sikkerhedssko!
	Det er forbudt at fjerne eller ændre beskyttelses- og sikkerhedsanordninger..
	Benzin og olie er brandfarlige og kan eksplodere. Åben ild eller lys samt rygning forbudt.
	Grib ikke fat i roterende dele
	Bortskaf spildolien korrekt (genbrugsstation). Det er forbudt at aftømme spildolien i jorden eller at blande den med affald.
	Fare for kulliteforgiftning. Motoren må ikke startes eller køres i lukkede rum, selv når alle døre og vinduer er åbnet..
	Før reparations-, vedligeholdelses- og rengøringsarbejde skal motoren slås fra og Tændrørnøgle trækkes ud:.
	Advarsel mod varme overflader. Fare for forbrændinger! Varme motordele må ikke berøres. De forbliver varme i et stykke tid efter at maskinen er frakoblet



Hold børn og tilskuere på afstand af arbejdsområder.



Løftepunkt



Brændstofblanding (Benzin)



← Choker „lukket“

→ Benzinhanen åbnet ON



Motoren er tændt – ON

Motoren er slukket OFF



Geararm i position "L" → tomgang

Geararm i position "H" → fuldt gas



Hastighedstrin MIN. 

Hastighedstrin MAX. 



Produktet overholder de for produktet specifikt gældende EU-direktiver.

## Driftstider

Vær inden idrifttagning af apparatet opmærksom på de regionale forskrifter vedrørende støjemissionen.

## Tiltænkt anvendelse

- Pladevibratoren er udelukkende beregnet til reparation og vedligeholdelse af små og mellemstore arealer, fundamenter, terrasser, indkørsler, i haven eller til lignende opgaver.
- Maskinen er egnet til komprimering af løse, kornede jordtyper som sand, grus, skærver eller blandinger af disse.
- Maskinen må ikke anvendes til komprimering af "bindende" jordtyper som lerjord.
- Denne maskine må kun betjenes af en person.
- Enhver brug herudover, især brugen på områderne erhverv, håndværk og industri gælder som ikke-formålsmæssig. For heraf resulterende skader hæfter producenten ikke.  
→ **Risikoen påhviler brugeren alene.**
- Til den korrekte anvendelse hører også opfyldelse af de af producenten foreskrevne drifts-, vedligeholdelses- og reparationsbetingelser samt efterkommelse af sikkerhedsanvisningerne i vejledningen.
- De for driften gældende relevante arbejdssikkerhedsforskrifter, samt de øvrige almentydige arbejdsmedicinske og sikkerhedstekniske regler skal overholdes.
- Egenmægtige forandringer på apparatet udelukker producentens ansvar for deraf resulterende skader.
- Apparatet må kun klargøres, anvendes og vedligeholdes af personer, der er erfarende i brug af udstyret og som kender farene. Reparationsarbejde må kun udføres af os eller af kundeservicecentre, som vi har udpeget.

## Uberegnelige risici

**⚠ Selvom saven anvendes til det tiltænkte formål og alle gældende sikkerhedsbestemmelser overholdes, kan der være uberegnelige risici betinget af konstruktionen.**

Uberegnelige risici kan minimeres, når "Sikkerheds-anvisninger" og "Tiltænkt anvendelse" samt selve brugervejledningen følges og overholdes.

Hensyntagen og forsigtighed reducerer risikoen for person- og materielle skader.

- Fare for kvæstelse af hænder og fødder, når disse kommer i nærheden eller under pladevibratoren.
- Fare for kulilteforgiftning ved brug af apparatet i lukkede eller dårligt ventilerede rum.
- Indånding af støv (jord) og udstødningsgasser fra motoren.
- Brand- og eksplosionsfare ved ikke korrekt håndtering med driftsstoffer.
- Hudkontakt med driftsstoffer (benzin/ olie)
- Fare for elektrisk stød ved berøring af tændrørsstikket ved kørende motor.
- .Skoldningsfare ved berøring af varme komponenter.
- Høreskader ved længere varende arbejde uden høreværn
- Negative påvirkninger pga. vibrationer ved længere arbejde med apparatet
- Fare for alvorlige indre og ydre kvæstelser ved betjening af apparatet uden tilsvarende sikkerhedsudstyr.
- Fare for kvæstelser på hænder og fødder, når apparatet transporteres.
- En ignorering eller tilsidesættelse af sikkerhedsforanstaltninger kan medføre en kvæstelse af operatøren eller materielle skader.

Desuden kan der være ikke åbenlyse uberegnelige risici på trods af alle trufne forholdsregler.

## Vibrationer (hånd-arm-vibrationer)

hånd-arm-vibrationer: 10,8 m/s<sup>2</sup>;  
Måleusikkerhed K = 1,5 m/s<sup>2</sup>

### Advarsel:

Den reale vibrationsemissionsværdi under maskinens brug kan afvige fra dem, der er angivet i denne betjeningsvejledning eller af producenten. Dette kan være forårsaget af følgende påvirkningsfaktorer, der skal iagttages hver gang inden eller under brug:

- Hårdheden på den undergrund, der skal bearbejdes.
- Anvendes maskinen korrekt.
- Er maskinens brugstilstand i orden.

Hvis der opstår en ubehagelig fornemmelse på hænderne under brugen af maskinen, afbrydes arbejdet straks. Planlæg tilstrækkelige pauser. Holdes ikke tilstrækkelige pauser, kan der opstå et hånd-arm-vibrationssyndrom.

Belastningsgraden bør vurderes afhængigt af arbejdet eller brug af maskinen og der skal holdes tilsvarende pauser. På denne måde kan belastningsgraden over hele arbejdstiden mindkes væsentligt. Minimer den risiko, der er udsat for ved vibrationer. Vedligehold maskinen i henhold til henvisningerne i denne betjeningsvejledning.

Hvis maskinen anvendes oftere, bør du kontakte din forhandler og evt. købe antivibrationstilbehør (greb).

Undgå at bruge maskinen ved temperaturer under t=10°C eller lavere. Opret en arbejdsplan så vibrationsbelastningen kan nedsættes.

Undgå at bruge maskinen ved temperaturer under t=10°C. Fastlæg en arbejdsplan, der begrænser vibrationsbelastningen.

## Sikkerhedsoplysninger

**Overhold nedenstående vejledning for at beskytte dig selv og andre mod mulige kvæstelser.**

**For at beskytte dig selv og andre mod eventuelle skader: Læs og iagttag før ibrugtagning af dette produkt følgende vejledning og din brancheforenings forskrifter om forebyggelse af ulykker hhv. de gældende sikkerhedsbestemmelser i det pågældende land.**

**i** Giv sikkerhedsanvisningerne videre til alle personer, som arbejder med maskinen.

**i** Opbevar denne sikkerhedsvejledning omhyggeligt.

- En person, der arbejder med pladevibratoren, skal have gennemført en tilsvarende undervisning og være fortrolig med brug af brændekløveren og sikkerhedsudstyret
- Gør dig fortrolig kendt med apparatet før brug ved hjælp af betjeningsvejledningen.
- Brug ikke apparatet til andre formål end dem, det er beregnet til (se Korrekt brug).
- Vær opmærksom. Vær opmærksom på hvad du har med at gøre. Vær omhyggeligt under arbejdet. Anvend ikke apparatet, når du er træt eller under indflydelse af rusmidler, alkohol eller medikamenter. Et øjeblik uagtsomhed ved anvendelse af apparatet kan medføre alvorlige kvæstelser.
- Børn og unge under 18 år samt personer, der ikke er fortrolige med vejledningen må ikke betjene apparatet.
- Brug aldrig apparatet, når der er uvedkommende personer, især børn, i nærheden
- Tillad aldrig at andre personer, især børn, berører værktøjet eller motoren.
- Læs og overhold vedlagte motorvejledning. Opbevar den til senere brug.

## Personligt sikkerhedsudstyr

- **Arbejd aldrig uden egnet sikkerhedsudstyr:**
  - bær ikke løst siddende tøj eller smykker, der kan gribes af de kørende dele af boret.
  - et hårnet til langt hår
  - beskyttelsesbriller
  - høreværn
  - glidefaste støvler (sikkerhedssko) med skærebekyttelse og stålkappe
  - lange bukser.
  - solide handsker
  - støvmaske ved støvdannende arbejder
  - ildslukker og spade (der kan opstå gnister under savningen)
  - førstehjælpsmateriale
  - evt. mobiltelefon

## Sikkerhedsvejledning – inden arbejdet

Kontroller følgende inden brug og jævnligt under arbejdet. Bemærk de pågældende afsnit i den originale betjeningsvejledning:

- Er apparatet komplet monteret og er alle forkrifter overholdt?
- Er apparatet i en god og sikker tilstand?
- Er grebene rene og tørre?
- Kontroller inden arbejdet at:
  - der ikke opholder andre voksne, børn eller dyr i arbejdsområdet
  - at du kan vige uhindret tilbage
  - at du står stabilt.
- Er arbejdsstedet frit for snublefarer? Hold arbejdsområdet i orden! Uorden kan resultere i ulykker. - Snublefare!
- Vær opmærksom på påvirkninger udefra:
  - Arbejd ikke under utilstrækkelige belysningsforhold (f. eks. tåge, regn, snevejr eller i skumringen)
  - Brug apparatet ikke i nærheden af antændelige væsker eller gasser - brandfare!
  - Brugeren er ansvarlig for ulykker eller farer, der opstår over for tredje personer eller deres ejendele.

## Sikkerhedsvejledning - betjening

- **Arbejd aldrig med en hånd.** Hold altid apparatet fast med begge hænder.
- Arbejd aldrig
  - med udstrakte arme
  - på svært tilgængelige steder
- Overhold sikkerhedsafstanden, der er givet af håndtaget.
- Når motoren kører, må motoren ikke løftes eller bæres rundt.
- Sluk for apparatet under arbejds pauser og læg det til side, så ingen andre kommer i fare. Apparatet skal sikres mod utilsigtet adgang.

## Sikkerhedsvejledning – under arbejdet

- Arbejd aldrig alene. Hold altid visuel og akustisk kontakt til andre personer, så der i nødstilfælde altid kan ydes hjælp.
- Stands motoren straks ved fare eller i nødstilfælde
- Lad aldrig apparatet køre uden opsyn.
- **Apparatet producerer skadelige stoffer!** Lad det aldrig køre i lukkede eller dårligt ventilerede rum. Sørg for tilstrækkelig ventilation, når der arbejdes i fordybninger, grave eller trange omgivelser. **Der er fare for kulilteforgiftning eller kvælning!**
- Stands straks arbejdet når der opstår fysiske problemer (f. eks. hovedpine, svimmelhed, kvalme etc.) – Øget fare for ulykker!
- Overbelast ikke apparatet! Der arbejdes bedre og mere sikkert i det angivne effektområde.
- Tag pauser under arbejdet, så motoren kan køle af.
- Læg aldrig det varme apparat i tørt gras eller på brændbare genstande.
- Berør aldrig lyddæmper og motor, når apparatet kører eller kort efter det er stoppet. Fare for forbrændinger!



## Generelle sikkerhedsinformationer

- Vedligehold apparatet omhyggeligt:
  - Overhold vedligeholdelsesforskrifterne og henvisninger til smøring og udskiftning af værktøjet.

- Hold håndtagene tørt og frit fra harpiks, olie og fedt.
- Kontroller saven for eventuelle beskadigelser:
  - Inden yderligere brug af maskinen skal beskyttelsesudstyret undersøges nøje med henblik på korrekt og formålstjenlig funktion. Apparatet må kun anvendes med komplette og korrekt anbragt sikkerhedsudstyr, og der må ikke ændres noget på apparatet, som kan påvirke sikkerheden.
  - Kontroller, om de bevægelige dele fungerer upåklageligt og ikke sidder fast eller om dele er beskadigede. Samtlige dele skal være rigtigt monterede og alle betingelser være opfyldt for at sikre upåklagelig drift.
  - Beskadigede beskyttelsesanordninger og dele skal repareres ordentligt af et autoriseret værksted eller udskiftes, såfremt intet andet er angivet i bruger-vejledningen.
  - Beskadigede eller ulæselige sikkerhedsmærkater skal udskiftes.
- Efterlad ikke værktøjet i maskinen!  
Kontroller altid at alt værktøj er fjernet, inden maskinen tændes.
- Opbevar ikke anvendte apparater på et tørt, aflåst sted uden for børns rækkevidde.
- Sluk for maskinen og tag tændrørsstikket af tændrøret ved:
  - reparationsarbejde
  - vedligeholdelses- og rengøringsarbejde
  - afhjælpning af fejl
  - transport og opbevaring
  - maskinen efterlades (også ved kortvarige afbrydelser)

**⚠ Udfør ingen andre reparationer end beskrevet i kapitel "Vedligeholdelse", men kontakt i stedet for producenten direkte eller den pågældende kundeservice.**

**⚠ Reparationer på apparatets andre dele skal udføres af producenten hhv. en af hans serviceafdelinger.**

**⚠ Anvend kun originale reservedele. Ved anvendelse af andre reservedele og andet tilbehør kan brugeren komme i fare. For heraf resulterende skader overtager producenten intet ansvar.**

## Sikkerhedsanvisninger for pladevibratoren

- **⚠ Under arbejderne skal der altid bæres faste sko (sikkerhedssko) og lange bukser. Der må ikke arbejdes med apparatet uden sko eller med sandaler.**
- Kontrollér før arbejdsstart, at ingen børn og dyr befinder sig i nærområdet.
- For at undgå kvæstelser, skal hænder og fødder holdes på afstand fra grundpladen.
- Sørg for at du ved arbejdet altid befinder dig bag maskinen, gå aldrig ved siden af den eller stå foran maskinen, når motoren kører.
- Læg intet værktøj eller andre genstande under pladevibratoren
- Hvis du støder på fremmedlegemer, sluk for maskinen, og fjern fremmedlegemet. Kontrollér for eventuelle skader, og få gennemført de nødvendige reparationer, inden du genstarter.
- Maskinens kapacitet må ikke overskrides ved at prøve at komprimere for dybt eller hurtigt i kun en enkel gennemgang.
- Der må ikke arbejdes med maskinen på hårde eller glatte overflader ved høje hastigheder.
- Hold afstand til kanter på udgravningerne, og undgå handlinger, der kunne få pladevibratoren til at vælte.
- Vær forsigtig ved arbejdet på grus eller når der passeres grusveje, indkørsler eller veje. Vær opmærksom på skjulte farer eller i trafikken. Medtag ingen passagerer.

- Gå altid forsigtigt den direkte vej op ad skråninger og foran pladevibratoren for at forhindre at pladevibratoren vælter hen over brugeren.
- Brug maskinen, tilbehør, brugsværktøj etc. i henhold til vejledningerne. Tag hensyn til arbejdsbetingelserne og den opgave, der skal udføres. Brugen af maskinen til andre end de dertil beregnede formål kan medføre farlige situationer.

### Adfærd i nødstilfælde

- Indled førstehjælp i henhold til kvæstelsen og søg lægehjælp så snart som muligt.
- Den kvæstede skal beskyttes mod yderligere skader og lejres.

### Sikkerhedsvejledning - Sikker håndtering af brændstoffer



**Brændstoffer og brændstoffers dampe er brandfarlige og kan ved indånding eller ved hudkontakt medføre svære skader. Håndtering af brændstof kræver derfor forsigtighed og en god ventilation.**

- Der må ikke ryges under tankning og åben ild skal undgås.
- Bær handsker under tankningen.
- Tank ikke i lukkede rum
- Sluk for motoren og lad apparatet køle ned.
- Åbn tankdækslet forsigtigt, så evt. overtryk kan mindskes.
- Sørg for ikke at spilde brændstof eller olie. Rengør produktet straks når der er spildt brændstof eller olie. Skift tøjet straks, når der er spildt brændstof eller olie på det.
-  Sørg for at brændstoffet ikke forurener jorden.
- Luk tankdækslet omhyggeligt efter tankningen og sørg for at den ikke løsner sig under brug af apparatet.
- Kontroller at tankdækslet og benzinledninger er tætte. Ved utætheder må apparatet ikke tages i drift.
- Et apparat med beskadiget tændkabel og tændrørsstik må ikke benyttes! Fare for gnistdannelse!
- Transporter og opbevar brændstoffet udelukkende i godkendte og markerede beholdere.
- Hold børn på afstand fra brændstoffer.
- Transporter og opbevar ikke brændstoffer i nærheden af brændbare eller let antændelige stoffer samt gnister eller åben ild.
- Fjern dig mindst tre meter fra optankningsstedet for at starte apparatet.

## Beskrivelse af apparatet / Reservedele

☞ Læs det vedlagte montage- og betjeningsblad.

Pos (delvis uden afbildning)	Betegnelse	Bestilling s.-Nr.
1	benzinmotor	
2	styrestang	
3	håndtag	372932
4	gashåndtag	372921
5	hujl	372915
6	aksel	372916
7	låsebolt	372910
8	kørestativ	372918
9	bolte Ø 14 x 100	372908
10	gummimåtte	372958
11	klemlade	372959
12	oliepåfyldningsskrue motor	-
13	oliepåfyldningsskrue ekscenter	-
14	pakring til oliepåfyldningsskrue ekscenter	372927
15	tankdæksel	372960
16	benzinpåfyldningsfilter	372931
17	brændstoftank	-
18	choker	-
19	motor kontakt	-
20	håndtaget	-
21	startwiren	-
22	remafdækning	372940
23	kontramøtrik	-
24	kilerem	372941
25	spændeskrue for kileremmen	372939
26	kileremskive motor	-
27	kileremskive ekscenter	-
28	luftfilterafdækning	372924
29	luftfilter	372923
32	luftfilterholdeplade	-
33	tændrørkontakt	-
34	tændrør	372968
35	tændrørsnøgle	381846
36	lyddæmper /udløbsåbning	-
37	aftappingsprop	-
38	pakring for olietømningsskrue	-
39	sikkerhedsafdækning	372907
40	forsegling luftfilter	372925
41	transportstænger	-

## Samling

### Håndtag

☞ **2** Fastgør håndtaget kpl. (3a) med 2 sekskantskruer M 10 x 20, 2 skiver A 10,6 og 2 fjederringe Ø 10 på pladevibratoren.

 **Sørg for at de 2 sekskantskruer [M10x20mm] ikke spændes for hårdt.** Styrestangen (2) skal være let bevægelig. Spændes

skruerne for meget, medfører dette at vibrationsdæmperne  beskadiges.

☞ **3** Fastgør gashåndtaget (4) med en sekskantskrue M 5 x 25 og skive på håndtaget.

## Kørestativ

- ⇒ **4** Skub hjulene (5) på akslerne (6), og lås dem med et fjederstik hver.
- ⇒ **5** Kontrollér at hjulafstanden er indstillet iht. din model. Lås akslerne i den afbildte position ved hjælp af fjederstikket.
- ⇒ **6** Før kørestativets holder (8) ind mellem pladevibratorens holder. Forbind begge, ved at skubbe bolten Ø 14 x 100 (9) igennem, og lås med et fjederstik.
- ⇒ Hvis bolten ikke kan skubbes igennem uden problemer, skal låsebolten (7) trækkes slidt tilbage.

## Gummimåtte

- ⇒ Sæt pladevibratoren på gummimåtten.
- ⇒ **7** Fastgør gummimåtten (10) på grundpladen med klempladen (11), 3 sekskantskruer M 10 x 25, 3 fjederringe Ø 10 og 3 skiver A 1.
- ⇒ **i** Brug gummimåtten kun, når der skal vibreres brosten, betonplader eller lignende. Andre materialer, som grus, skærver etc. må ikke bearbejdes med gummipladen.



## Klargøring inden brug

- i** Pladevibratorens motor leveres uden påfyldt benzin eller olie. Fyld pladevibratoren som beskrevet i brugsanvisningen under "Tankning".

## Svømmerkontakt

Pladevibratorens motor er udstyret med en svømmerkontakt, der beskytter motoren mod skader pga. vor lav oliestand. Ved for lav oliestand slukker motoren selvstændigt. Påfyld i så fald olie, som vist i afsnit "Kontrol af motoroliestanden" i driftsvejledning motor.

- i** Yderligere informationer vedr. motoren fremgår af vedlagte "Original betjeningsvejledning - benzinmotor".

## Ibrugtagning

- Kontrollér, at apparatet er monteret komplet og efter reglerne.
- **Kontroller før hver brug:**
  - at apparatet er fri for skader
  - at alle dele er spændt korrekt
- ⇒ Kontrollér at ON/OFF - kontakten, gashåndtagsspærren, speederearmen og apparatet arbejder korrekt.

**⚠ Benyt intet apparat, hvor kontakten ikke tænde eller slukke. Beskadigede kontakter skal omgående repareres eller udskiftes af kundeservice.**

- i** Maskinens motor leveres uden påfyldt benzin eller olie. Påfyld motorolie som beskrevet under "Tankning".

- i** Yderligere informationer vedr. motorstart fremgår af vedlagte "Original betjeningsvejledning - benzinmotor".

## Før arbejdsstart



### Inden arbejdet påbegyndes tages følgende hensyn:

- Anvend ikke apparatet, før du har læst betjeningsvejledningen, iagttaget de angivne henvisninger og monteret apparatet som beskrevet.
- Sørg for en sikker og rydelig arbejdsplads.
- Kontrollér inden arbejdet at:
  - apparatet befinder sig i en god og sikker tilstand
  - alle skrueforbindelser er spændt korrekt
  - at der ikke opholder andre personer eller dyr i arbejdsområdet
  - at du kan vige tilbage uden forhindringer
  - at du står stabilt..

## Arbejdet med pladevibratoren



Maskinen kan anvendes til komprimering af små eller mellemstore arealer.



**Der må ikke arbejdes på betonerede arealer eller meget hårde, tørre og stærkt komprimerede undergrundstyper. I så fald begynder maskinen at slå op i stedet for at vibrere, hvilket kan medføre skader på pladevibrator og motor.**

## Kørestativ

Til en lettere transport er pladevibratoren udstyret med et kørestativ. Inden arbejdsstart svinger kørestativet i arbejdsposition.

- ⇒ **8** Træk låsebolten (7) ud.
- ⇒ **8** Sving kørestativet (8) ind under pladevibratoren.

## Arbejdsanvisninger



**Fare for kvæstelser! Brug sikkerhedssko med stålklapper under arbejdet.**



Pladevibratoren er udstyret med en centrifugalkobling, der sørger for at gearet begynder at dreje med når omdrejningstallet stiger. Sørg for at motoren altid arbejder med fuld kraft. Kører motoren ved lave omdrejningstal, medføre dette en reducere af komprimeringskraften og en lav kørehastighed. Dette kan have en uforholdsmæssig høj slitage på maskinen til følge.



**Når maskinen vibrerer uforholdsmæssigt meget eller støjer, skal der straks slukkes for motoren. Kontrollér maskinen**





- Pladevibratoren bevæger sig selvstændigt fremad under driften. På plan undergrund er det ikke nødvendigt at udøve tryk på håndtaget.
- Maskinen kan styres ved at bevæge håndtaget let mod venstre eller højre.
- Tryk pladevibratoren lidt frem ved håndtaget på ujævnt undergrund eller på lette stigninger.



### Arbejdet på skrånninger

- ⇒ **9** Brug kun apparatet på skrånninger med mindre end 10° stigning.
- ⇒ Fyld tanken kun halvt.
- ⇒ Når der arbejdes på skrånninger, køør i første omgang op ad bakke.
- ⇒ **10** Køør aldrig delvist eller helt på tværs af skrånningen.

- ⇒ Pas på ved retningskift!
- ⇒ Reducer hastigheden på skrå arealer ved at trække håndtaget hen til dig.

-  Alt efter jordens beskaffenhed kræves 3-4 gennemgange for at opnå en optimal komprimering.
-  En bestemt jordfugtighed er nødvendig, dog forhindrer en for høj fugtighed at jorden komprimeres godt. Når jorden er meget våd, skal den tørre inden der komprimeres.
-  Ved brug af en pladevibrator på asfalt kræves en vandsprinkleranordning for at forhindre at grundpladen hæfter på den varme asfaltoverflade.
-  Brug en gummimåtte, når der skal vibreres brosten, betonplader eller lignende.
-  Når jorden er så tør, at der opstår støvskyer under arbejdet, bør der tilsættes lidt fugt for at forbedre komprimeringen. Dette forhindrer desuden at luftfilteret stopper hurtigt til..

 **Følg under alle omstændigheder sikkerhedsanvisningerne.**

## Arbejds start

- ⇒ Start maskinen som beskrevet i kapitel "Drift" i motor-driftsvejledningen.
- ⇒ Efter at motoren er kørt lidt varmt, indstilles gashåndtaget langsomt til position H.
- ⇒ Pladevibratoren begynder at vibrere og bevæger sig fremad.

## Vedligeholdelse og rengøring



**Inden hver rengøring og vedligeholdelsesarbejde**

- Sluk for motoren og lad den køle ned!
- træk tændrørstikket af



- Bær arbejdshandsker for at undgå kvæstelser.



- Udfør aldrig vedligeholdelsesarbejdet i nærheden af åben ild. Brandfare!

Videregående service og rengøring som den, der er beskrevet i dette kapitel, må kun udføres af kundeservice.

Sikkerhedsudstyr, der er fjernet til vedligehold og rengøring, skal altid anbringes korrekt igen og kontrolleres.

Der må kun anvendes originale dele. Andre dele kan medføre uforudsete skader og kvæstelser

## Vedligeholdelse

For at garantere en lang og pålidelig brug af apparatet, skal der regelmæssigt udføres følgende vedligeholdelsesarbejder.





**Kontroller apparatet for åbenlyse fejl som**

- løs fiksering
- slidte eller beskadigede elementer
- korrekt monterede afskærmninger og beskyttelsesanordninger,
- Tankverschluss und Kraftstoffleitungen auf Dichtigkeit.







**Nødvendige reparationer eller vedligeholdelsesarbejder skal udføres inden apparatet anvendes.**

## Kontrol af kileremmen



Kontrollér kileremmen første gang efter 20 driftstimer, derefter hver 50. driftstime.

1.  Fjern remafdækningen
2. Kontrollér om, kileremmen har revner, er slidt i kanterne eller i det hele taget.
  -  **En slidt kilerem skal udskiftes omgående.**
3.  Kontrollér kileremmens spænding.
  -  Kileremmen er spændt korrekt, når den kan trykkes ca. 10 mm ned.

## Spænding af kileremmen





1.  Løsn de fire skruer fra motoren
2.  Løsn kontramøtrikkerne (B)
3.  Spænd kileremmen (24) med skruerne (25)
-  Kontrollér at koblingens og ekscenterens remskiver flugter. ➤
-  
4. Genmonter remafdækningen

## Udskiftning af kilerem

1.  Løsn de fire skruer fra motoren
2.  Løsn kontramøtrikkerne (B) og skruerne (25)
3. Flyt motoren så meget at kileremmen kan tages af uden problemer.
4. Læg den nye kilerem (24) på.
5. Spænd den nye kilerem ved at flytte motoren, til kileremmen kan trykkes 10 mm ned.
6.  Kontrollér at ekscenter- (27) og motorkileremskiven (26) flugter.
7. Spænd skruerne på motoren godt igen.
8. Monter remafdækningen igen.

## Skift af ekscenterolie

Skift ekscenterolien efter 200 driftstimer.

- ⇒ Lad ekscenteren køle af, før du skifter olien.
- ⇒  Fjern remafdækningen og kileremmen.
- ⇒  Løsn skruerne på ekscenterens hus, og løft hele pladevibratorens øverst del med motoren af.
- ⇒  Skru olietømningsskruen (13) ud.
- ⇒ Kontrollér pakringen, og udskift den ved behov.
- ⇒  Vip ekscenterens hus, og lad olien løbe ned i en beholder med et volumen på ca. 0,5 l.
- ⇒ Kontrollér olien for metalspåner
- ⇒ Sæt ekscenterens hus igen opret, og fyld ny olie på,
- ⇒ Skru olietømningsskruen (13) med pakringen (14) ind igen.
- ⇒ Fjern olierester/forureninger

## Ekscenterolie

- ⇒ Anbefalet ekscenterolie SAE 20W eller ATF Dextron III

**Olievolumen:** 0,08 l

- ⇒ Monter pladevibratorens øverste del, og genmonter kileremmen og remafdækningen.



## Rengøring

### Rengør apparatet omhyggeligt hver gang efter brug, så den fejlfrie funktion kan opretholdes.

- Rengør jævnlige alle bevægelige dele.
- Rens huset med en blød børste eller en tør klud.
- Apparaten må ikke rengøres med rindende vand eller trykspuler.
- Brug ingen opløsningsmidler (benzin, alkohol etc.) til rengøring af plastdele, da disse kan beskadige plastdelene.
- Hold håndtagene frie for olie og fedt.

### Vand, opløsningsmidler eller polish må ikke anvendes.

-  **19** Hold køleribberne for cylinderen (d) fri for støv og snavs.
- Rengør grundpladens underside, så snart der fastsætter sig komprimeret bord på den. Hold grundpladens underside ren og glat

## Transport



### Inden hver transport



### – Sluk for motoren og lad den køle ned!

- Maskinen skal altid transporteres i opret stilling for at forhindre at der løber brændstof ud.
- **20** Brug de dertil beregnede løftepunkter til transport med en kran.
- Maskinen sikres mod at vælte eller glide, hvis du transporterer den med en kran.
- Transporter apparatet i bilen kun i bagagerummet eller på en separat transportflade. Sørg for at apparatet ikke vælter og beskadiges og at brændstoffet ikke løber ud.

## Opbevaring

- Apparater, der ikke bruges opbevares et tørt, lukket sted uden for børns rækkevidde, dog ikke ved siden af en ovn, komfur eller gasvandvarmer med varig flamme eller andre gnistdannende apparater.
- Lad motoren køre af, inden apparatet pakkes ned.
- Luk afluftningsventilen for at undgå at der udløber gearolie.
- Overhold følgende inden længere tids opbevaring for at forlænge apparatets levetid og en let betjening:
  - ⇒ Gennemfør en grundig rengøring.
  - ⇒ Forsyn alle bevægelige dele med en miljøvenlig olie.

### Anvend aldrig fedt!

- ⇒ Tøm brændstoffranken helt.

### Bortskaf restbrændstoffet korrekt (miljøvenligt).

- ⇒ Tøm karburatoren.

⇒  **Yderligere informationer vedrørende motorens opbevaring fremgår af vedlagte "Original betjeningsvejledning - benzinmotor"**

- ⇒ Kontroller maskinen for fejlfri tilstand, for at der kan garanteres en pålidelig brug af apparatet efter opbevaringen.

## Benzin opbevaring

- ⇒ Brændstoffer kan kun lagres et stykke tid, de ældes. Gamle brændstoffer og brændstofblandinger kan medføre startvanskeligheder. Bland derfor kun så meget brændstof, som du kan forbruge i løbet af en måned.

- ⇒ Opbevar brændstoffet udelukkende i godkendte og markerede beholdere. Opbevar brændstofbeholdere et tørt og sikkert sted.
- ⇒ Sørg for at brændstofbeholdere opbevares utilgængeligt for børn.

## Vedligeholdelses- og rengøringsplan

Vedligeholdelseopgave	Hver gang inden brug	Hver gang efter brug	Efter de første snit 20 driftstimer	Hver 50 driftstimer	Hver 100 driftstimer.	Ved behov/skader	Hver sæson
Tankning	■						
Gashåndtag, gashåndtagsspærre, til/fra-knap - funktionskontrol	■						
Gashåndtag, gashåndtagsspærre, til/fra-knap - udskiftning						■	
Startwire - funktionskontrol	■						
Startwire - udskiftning						■	
Kontroller brændstofledninger	■						
Kontroller brændstoftankdæksel - udskiftning	■					■	
Rengør brændstoftank				■		■	■
Rengør brændstoffilter						■	
Udskiftning af brændstoffilter						■	
Kontroller oliestanden	■						■
Påfyld olie - udskiftning			■	■		■	■
Rengør luftfilteret	Hver 20 timer						
Udskift luftfilteret						■	
Kontroller tændrør og tændrørsstik					■		■
Udskift tændrør							■
Kontrollér/spænd kileremmen - udskift				■		■	■
Kontroller maskinen	■						■
Rengør maskinen		■					■
Udskift sikkerhedsmærkat						■	
Kontrollér grundpladen	■						
Rengør grundpladen		■				■	
Udskift ekscenterolie	Hver 200 timer						

## Mulige fejl



Inden hver afhjælpning af fejl:

- Sluk for motoren og lad den køle ned!
- Træk tændrørsstikket af.
- Bær handsker

Efter hver afhjælpning af fejl tag alt sikkerhedsudstyr i drift i gen og kontroller.

Fejl	Mulig årsag	Afhjælpning
Motoren starter ikke	<ul style="list-style-type: none"> <li>⇒ forkert rækkefølge ved start</li> <li>⇒ luftfilter forurenet</li> <li>⇒ brændstoffilter tilstoppet</li> <li>⇒ manglende brændstofforsyning</li> <li>⇒ fejl i brændstofledning</li> <li>⇒ Oliestand for lav, olievagten er udløst</li> <li>⇒ Startmekanisme defekt</li> <li>⇒ motor druknet</li> </ul>	<ul style="list-style-type: none"> <li>⇒ følg korrekt startrækkefølge</li> <li>⇒ rengør /udskift luftfilter</li> <li>⇒ rengør eller udskift brændstoffilter</li> <li>⇒ tank.</li> <li>⇒ kontroller brændstofledning for knæk eller skader</li> <li>⇒ Efterfyld motorolie (se kapitel "Kontrol af motoroliestanden")</li> <li>⇒ kontakt kundeservice</li> <li>⇒ skru tændrøret ud, rengør og tør, træk derefter startwiren flere gange, skru tændrøret ind igen</li> <li>⇒ sæt tændrørsstik på</li> <li>⇒ A) rengør eller udskift tændrør</li> <li>⇒ B) kontroller tændkabel</li> <li>⇒ C) kan fejlen ikke afhjælpes? kontakt kundeservice</li> </ul>
Apparater arbejder ikke med fuld effekt	<ul style="list-style-type: none"> <li>⇒ tændrørsstik ikke sat på</li> <li>⇒ ingen tændgnist</li> <li>⇒ motor defekt</li> <li>⇒ karburator defekt</li> </ul>	<ul style="list-style-type: none"> <li>⇒ kontakt kundeservice</li> <li>⇒ kontakt kundeservice</li> </ul>
Motoren kører uroligt, stopper	<ul style="list-style-type: none"> <li>⇒ forkert karburatorindstilling (tomgangomdrejningstal)</li> <li>⇒ karburator defekt</li> <li>⇒ tændrør tilsodet</li> <li>⇒ Brændstofslange tilstoppet</li> <li>⇒ Vand og snavs i brændstoftanken</li> </ul>	<ul style="list-style-type: none"> <li>⇒ kontakt kundeservice</li> <li>⇒ rens eller udskift tændrør. Tændrør kontrol.</li> <li>⇒ Rengør brændstofslangen/-filteret</li> <li>⇒ Tøm brændstofslangen, og påfyld ren brændstof.</li> </ul>
Apparatet arbejder ikke med fuld kraft	<ul style="list-style-type: none"> <li>⇒ luftfilteret er forurenet</li> <li>⇒ Aflejringer på gashåndtaget / gaskablet</li> </ul>	<ul style="list-style-type: none"> <li>⇒ rengør eller udskift luftfilteret</li> <li>⇒ Rengør gashåndtaget /gaskablet</li> </ul>
Pladevibratoren slår	<ul style="list-style-type: none"> <li>⇒ For højt omdrejningstal på for hård undergrund</li> <li>⇒ Undergrund for hård.</li> </ul>	<ul style="list-style-type: none"> <li>⇒ Reducér omdrejningstallet</li> <li>⇒ Jorden kan ikke komprimeres yderligere</li> </ul>

Ved yderligere fejl eller spørgsmål kontakt venligst din lokale forhandler.

## Tekniske data

Modell	V 11000
Produktionsår	se sidste side
Motor	4-takts benzin - OHV
Motoreffekt	4,1 kW / 3600 min <sup>-1</sup>
Slagvolumen	196 cm <sup>3</sup>
Tomgangsomdrejningstal n <sub>0</sub>	1800 min <sup>-1</sup>
Kompressionstryk	11 kN
Kørehastighed	25 m/min
Vibrationssalg	5500 vpm
Kompressionsdybde	25 cm
Grundplade	515 x 390 mm
Brændstoftankvolumen	3,8 l
Brændstof	Benzin (blyfri), Oktanal min. 95
Olietank-Inhould	0,6 l
Oiel	SAE 10 W-30 / Klassificering "SF" eller hø
Hånd-arm-vibration iht. EN EN 1033:1995	a <sub>vhw</sub> = 10,8 m/s <sup>2</sup>
Måleusikkerhed K	K = 1,5 m/s <sup>2</sup>
Garanteret lydeffektniveau L <sub>WA</sub> iht. 2000/14/EG	102,6 dB (A)
Målt lydeffektniveau L <sub>WA</sub> iht. 2000/14/EG	106 dB (A)
Lydtryksniveau L <sub>PA</sub> iht. 2000/14/EG	85 dB (A)
Måleusikkerhed K	K = 2,18 dB (A)
Vægt	63 kg

## Garanti

Vi henviser til vedlagte garantierklæring.

Der tages forbehold for tekniske ændringer!

**DK** Original betjeningsvejledning - benzinmotor



Læs denne vejledning omhyggeligt, før du bruger det, for at sikre sikkerhed og miljøbeskyttelse under forudsætning.

Denne manual er en permanent del af motoren. Hvis du ønsker at låne eller sælge denne motor, udlåne eller videresælge denne vejledning sammen.

Oplysningerne og tekniske specifikationer i denne vejledning er blevet valideret på tidspunktet for udskrivningen og er baseret på maskinen i produktion på tidspunktet for offentliggørelsen.

### Læs denne brugervejledning nøje.

Læs og følg alle sikkerhedsadvarsler i vejledning og på motoren:

 <b>FAREN</b>	<b>Manglende overholdelse af instruktioner vil medføre alvorlig personskade.</b>
 <b>ADVARSEL</b>	<b>Manglende overholdelse af instruktioner vil sandsynligvis resultere i alvorlig personskade.</b>
 <b>FORSIGTIG</b>	<b>Manglende overholdelse af instruktioner kan resultere i mindre skader.</b>
<b>VENLIGST</b>	<b>Din motor og anden ejendom kan blive beskadiget, hvis du ikke følger instruktionerne.</b>
<b>BEMÆRK</b>	<b>Giver dig nyttige oplysninger.</b>

Hvis der er et problem med din motor, eller hvis du har spørgsmål, bedes du kontakte kundeservice.

Yderligere oplysninger om enheden findes i den vedlagte betjeningsvejledning og i installations- og betjeningsbladet for vibrationspladen V 8200 – V 11000 – V 13000.

## INHOLD

1.	Sikkerhedsinstruktioner	3
2.	Delnavn	5
3.	Kontrol præoperativt	7
4.	Start af motoren	8
5.	Stop motoren	9
6.	Tjeneste	9
7.	Butik	12
8.	Fejlsøgning	13
9.	Tekniske oplysninger	14
10.	Tekniske parametre	15
11.	Kredsløbsdiagram	15

## 1. Sikkerhedsinstruktioner

### Udstødning forholdsregler

- Ikke indånde udstødningsgasser fra motoren. Udstødningsgassen indeholder carbonmonoxid. Carbonmonoxid er en farveløs, lugtfri, yderst farligt giftig gas, som kan føre til tab af bevidsthed eller død ved indånding.
- Brug ikke motoren indendørs eller i dårligt ventilerede tunneler, huler osv.
- Især forsigtig ved brug af motoren i nærheden af mennesker eller dyr.
- Har du ikke et fremmedlegeme i nærheden af udstødningsrøret.



### Tilføjelse brændstof forholdsregler

- Benzin er meget brandfarlig og kan nemt eksplodere, hvis han står over for ild.
  - Må ikke hælde benzin på dårlig ventilation i rummet.
  - Før du tilføjer brændstof sørge for, at motoren er stoppet og brændstof er forbudt under arbejdet.
  - Åbn ikke tankdækslet brændstof, og ikke hælde benzin på det tidspunkt, hvor motoren er varm eller kører.
- Vent, indtil motoren er kølet af, før brændstof tillæg.
- Må ikke hælde benzin også.
  - Hvis der opstår brændstofudslip, skal du tørre det rent og vente, indtil det er helt tørt, før du starter motoren.
  - Efter tilsætning af brændstof sikrer, at tankdækslet strammes for at forhindre spild af brændstof.

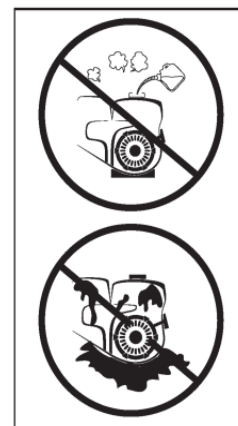

### Forholdsregler til forebyggelse af brand

- Tilføj ikke brændstoffet når rygning eller i nærheden af åben ild.
- Brug ikke motoren i miljøet af tørt træ, grene, klude eller andre brændbare stoffer.
- Motoren skal være mindst 1 meter fra bygninger, forhindringer og andre brændbare materialer.
- Hold motoren væk fra børn og holde dem væk fra brændbare og andet farligt gods [trash, klude, smøremidler, sprængstoffer].

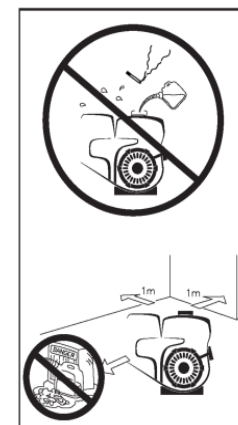

Må ikke anvendes i våde miljøer.



**Advarsel om andre forholdsregler**



- **Cover roterende dele med et beskyttende dække**  
Farligt, hvis udsatte roterende dele. For at forhindre skade skal du dække beskyttelseshætten eller dækslet.
- **Vær opmærksom på varme dele**  
Udstødning og andre motorkomponenter bliver meget varme, når motoren kører eller netop er stoppet. Brug venligst motoren på et sikkert sted, holde børn væk under drift.
- Rør ikke ved tændrør og bly under opstart og drift af motoren.
- Tilpas ikke maskinen, der er tilsluttet motoren, uden først at fjerne tænding fra stearinlysene. Ved justering eller rengøring, dreje krumtapakslen starter manuelt motor- og forbundne maskiner, hvilket resulterer i alvorlig skade på brugeren.
- Brug motoren på et plant, stabilt sted.  
Hvis motoren vipper, kan brændstoffet flyde.
- På trods af, at motoren er blevet fjernet fra enheden, men stadig er i brug, ikke bevæger sig.

**Sikkerhedsskilte**

	Sikkerheds advarsel		Giftig gas
	Pas på med ild		Vær forsigtig med den elektriske strøm
	Ikke vand		læse instruktionerne
	Forsigtig: elektricitet		Hurtigere
	Olie		
	Vær forsigtig med forbrændinger		
	Brændstof		
	Langsommere		

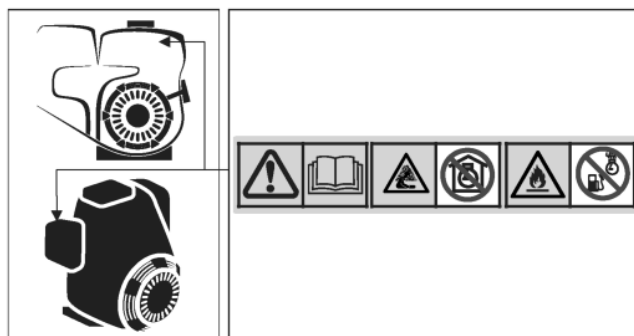
Der er advarsler på maskinen for at minde dig om sikkerhedsreglerne.



	Læs vejledningen, inden du bruger motoren.
	<ul style="list-style-type: none"> <li>■ Kun i godt ventilerede rum kan tanke op motoren og hold den væk fra åben ild, gnister og cigaretter. Udkast olie skal tørres straks.</li> <li>■ Må ikke hælde benzin, mens motoren er lukket ned og drej den op, indtil den er afkølet inden påfyldning generatoren. Under visse betingelser, er brændstoffet let antændes og eksplodere.</li> </ul>
	Giftige udstødningsgasser frembragt under brug, såsom carbonmonoxid (farveløs, lugtfri gas) kan medføre kvælning. Brug motoren kun i godt ventilerede områder.

## 2. Delnavn

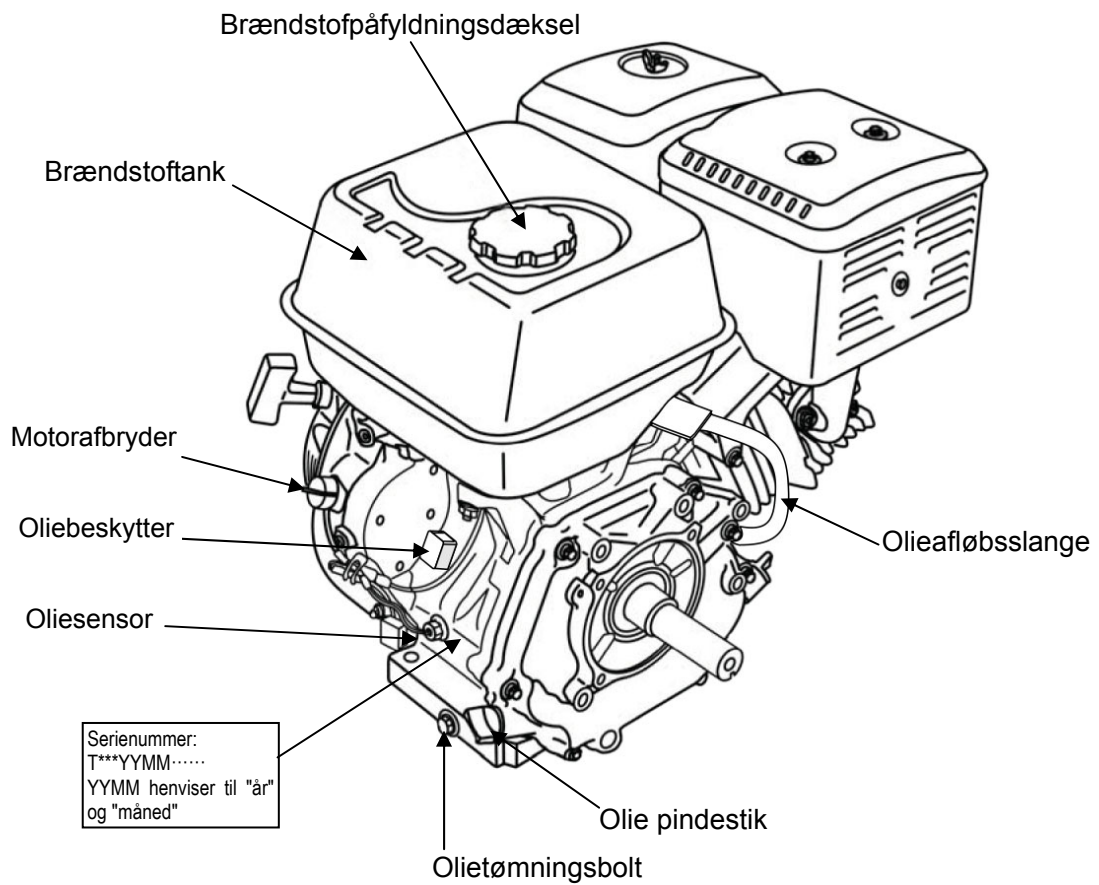
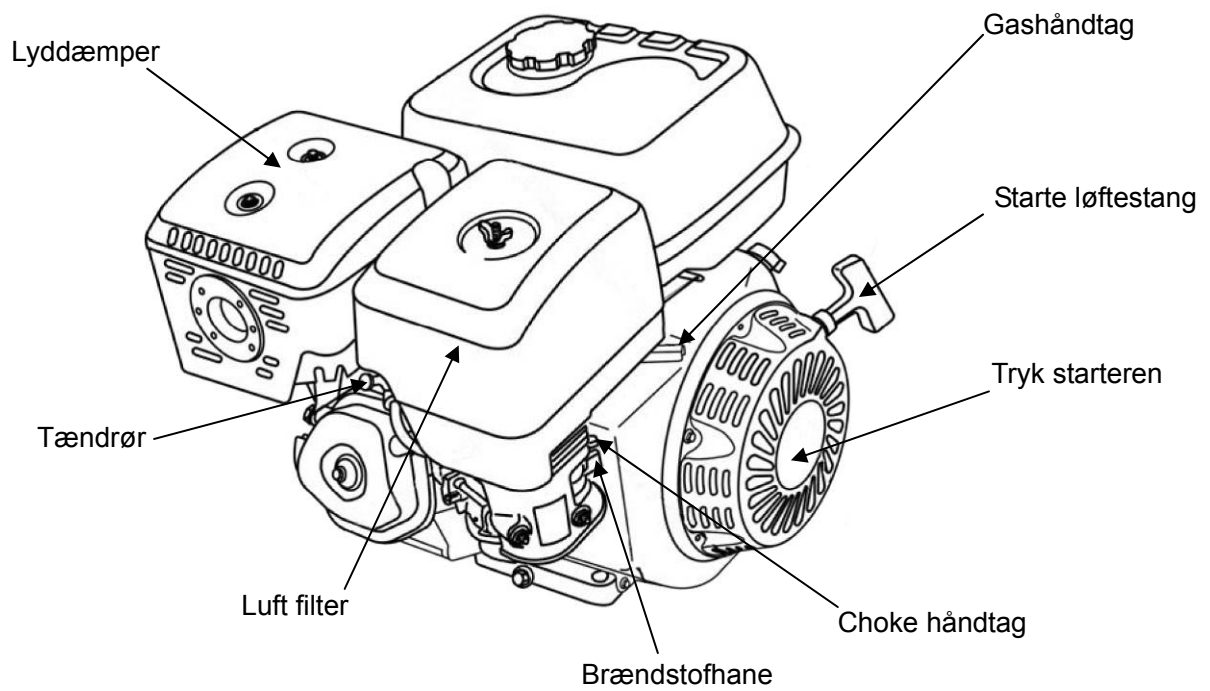



**Brændstofhane**

Brændstofhane åbner og lukker brændstofledningen mellem benzintanken og karburatoren. Dette håndtag skal være i positionen "ON" for at starte motoren. Når motoren ikke er i drift, skal brændstofhane være i "OFF"-stillingen for at forhindre, at karburatoren "hænger" sammen og at der eventuelt lækkes brændstof.

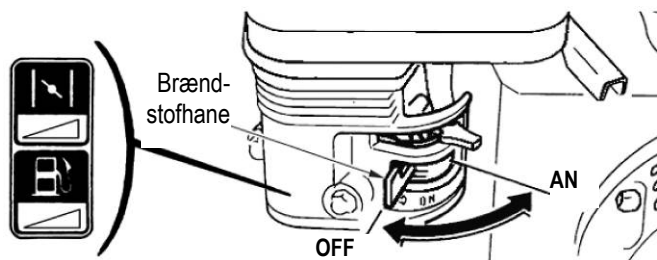

**Chokehåndtag**

Chokehåndtaget åbner og lukker chokeventilen i karburatoren. I positionen "CLOSED" (lukket) er brændstofblandingen beriget til koldstart. I positionen "OPEN" tilføres den korrekte brændstofblanding til drift efter motorstart og til genstart af en varm motor.

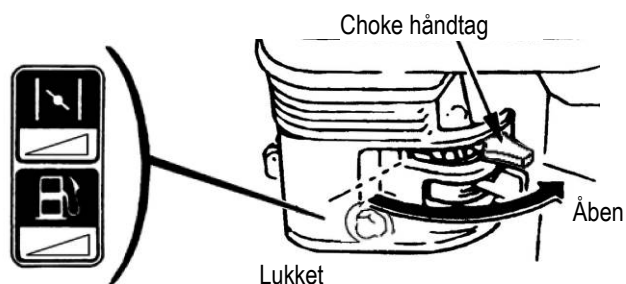

**Gashåndtaget**

Med gashåndtaget (monteret på enheden) kan du justere motorens hastighed. Ved at bevæge gashåndtaget i den angivne retning øges (H) eller sænkes (L) motorhastigheden.

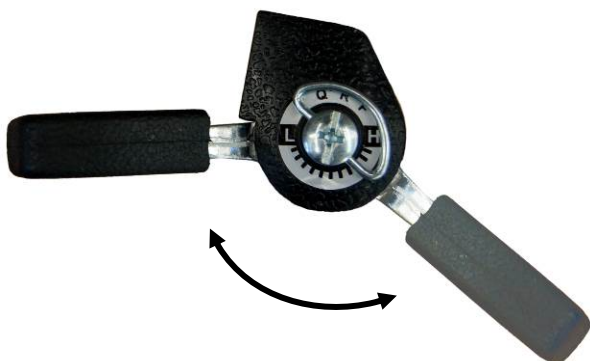

**Starte løftestang**

Træk i starte løftestang og start motoren.

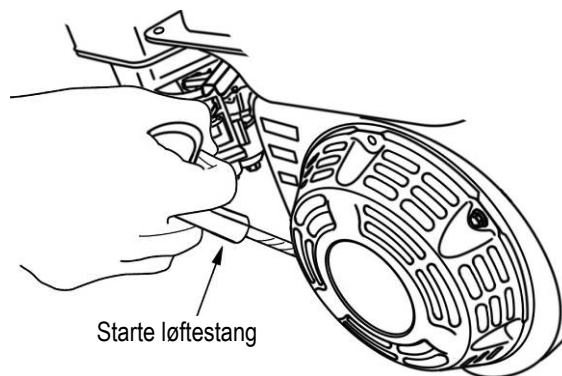

<b>VENLIGST</b>	
Gasregulator i "L"-position → LANGSOMT	Gasregulator i "H"-position → HURTIGT

**Motorafbryde**

Motorafbryderen tænder eller slukker for tændingssystemet. For at starte motoren skal kontakten være sat på "ON" for at starte motoren. Når kontakten er sat på "OFF", stopper motoren.

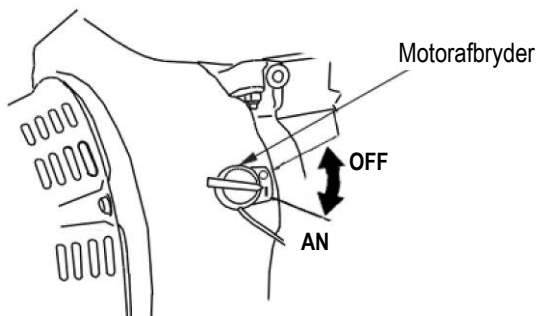

### 3. Kontrol præoperativt



- Kontroller brændstoffrøret og ledningen fri og lække omhyggeligt. Brændstoffækage er en potentiel risiko.
  - Kontroller, om der er løse bolte og møtrikker. Hvis bolte og møtrikker er gratis, kan motoren være en alvorlig fiasko.
  - Kontroller olien, om nødvendigt, tilføj venligst.
  - Kontroller brændstoffet, om nødvendigt, tilføj venligst. Må ikke spilde eller uden for beholderen.
  - Opbevar cylinderribberne og rekylstarteren mod støv, græs og andet affald.
  - Ved brug af en motor, skal du bære tætte tøj. Gratis forklæde, håndklæder, bæltter, langt hår, osv kan reduceres af en motor.
- Ingen olieindsprøjtning, når motoren er ude af fabrikken.
- Før motoren startes, er det nødvendigt at tilsætte olie til motoren. Vær forsigtig med ikke at overdrive det.

VENLIGST

#### Kontroller olie

##### Olie Anbefalinger

Det anbefales at bruge olie, der er godkendt Longsai garanti for den bedst mulige brug. Specialolie Loncin kan købes hos en autoriseret distributør, og du kan bruge en anden olie af høj kvalitet, og der anvendes ingen specielle additiver. Udetemperaturen bestemmer, hvad olien viskositet skal vælge og bruge bruger. Vælg den mest passende viskositet af olien til udetemperaturen, i overensstemmelse med nedenstående tabel.

##### SAE Model

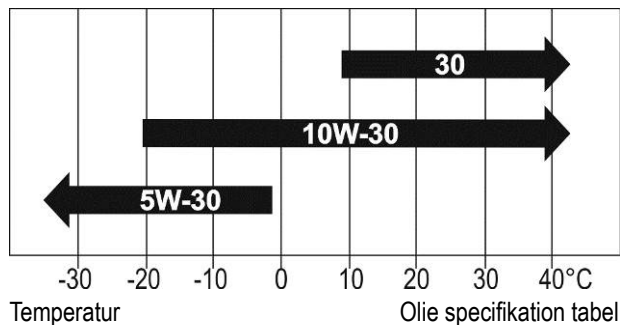

Olie: fire slag af benzinmotorolie

Niveau: SE, SF, eller mere avancerede SAE10W-30 er klassificeret i henhold til API.

Hvis ændringen i temperaturen i dit område er inden for temperaturområdet svarende til en bestemt type olie i tidsplanen, kan denne type olie.

VENLIGST

Før du kontrollerer eller påfyldning af olie, skal du bekræfte, at motoren er placeret på et stabilt niveau og var slukket.

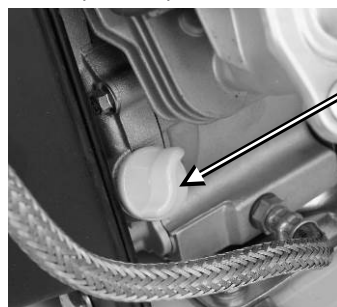

Olie pindestik /  
Oliepåfyldningsproppen



1. Fjern oliepinde og rens den.
2. Indsæt oliepinde, fjern Indsæt og kontroller oliestanden i ikke-strømning tilstand.

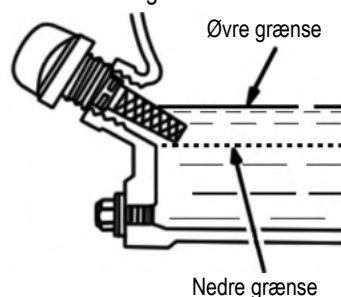

3. Hvis oliestanden er tæt på eller under den nedre grænse, tilsæt olie i en anbefalet øvre grænse oliestand eller overfyldning.
4. Udskift oliepinde og stram.

**For motorolie bad udstyret med en luft renere, olie er også nødvendigt at tilføje til det niveau af olie i nævnte olie reservoir.**

Beskyttelsessystem olie vil automatisk stoppe motoren med beskyttelsessystem olie, når oliestanden er under sikkerhedslinien. For at undgå en uventet lukning af problemer, kontroller oliestanden før hver start.

Motoroliekapacitet: 0,60 L

#### Kontroller brændselolie

##### Benzin anbefalinger

Brændstoffet skal opfylde følgende krav:

- Ren, frisk, blyfri benzin.
- Det anbefales, at oktantal større end eller lig med 92 blyfri benzin. Ulyset benzin giver mulighed for mindre kulstofaflejninger og længere levetid for udstødningssystemet. Til brug ved høje højder, henvises til den følgende side.
- Brug brændstof indeholdende mindre end 10% alkohol (E10), eller mindre end 5% methanol.

VENLIGST

Brug ikke uautoriseret benzin, for eksempel E 85. Må ikke blandes med olie eller benzin motor omarrangere til et alternativt brændstof. Dette vil beskadige motorens komponenter, mens den gyldighedsperiode motorens garanti, som fører til længere nyde garantien.

##### Motordrift ved høj højde

Hvis motoren betjenes i en højde på mere end 1.500 meter, kræves en høj højdejustering for at opretholde overholdelse af emissionsstandarder. Undladelse af at gøre det kan reducere motorens ydeevne, øge brændstofforbruget og øge emissionerne. Besøg Loncin autoriseret forhandler for mere information om, hvordan du justere højden på motoren.

Skift karburatorer, der arbejder på plateauet.

I stor højde, Standard blanding karburatoren luft-brændstof er for rige, vil motorens ydeevne falde stigning brændstofforbrug. Koks frembringes efter de rige blandingen brænder vil tilstoppe af tændrøret, hvorved motoren at starte hårdt. Betjening af motoren uden for den tilladte højde kan øge udledningen i lang tid.

Ved at justere karburatoren kan forbedre ydelsen af motoren højde. Hvis du bruger det omgivende miljø motoren over 5000 fod (1524 m) over havets overflade, skal du kontakte din tjenesteudbyder for at ændre denne karburatoren. Motor med modificeret karburator, der opfylder standarden for emissioner i løbet af karburatoren tjeneste.

### Fyld brændstoffet op



Benzin og flygtige stoffer er meget brandfarlige og eksplosive. Brand eller eksplosion forårsaget af dem kan forårsage alvorlige forbrændinger eller døden.

Når du fylder brændstoffet, skal du være opmærksom på følgende:

- Sluk først motoren, og lad motoren afkøles i mindst 2 minutter, inden brændstoffdækslet fjernes.
- Genopvarmet udendørs eller i et godt ventileret område.
- Undgå at overfylde, skal det tilføjes til 25 mm fra toppen af tanken, hvilket giver plads til ekspansion brændstof.
- Hold benzin væk fra gnister, åben ild, lys, varme og andre antændelseskilder.
- Kontrollér rørledningen, brændstofftanken, brændstofftankdækslet og beslagene for revner eller lækager og udskift om nødvendigt.
- I tilfælde af brændstoffudslip skal du straks tørre det og starte motoren.

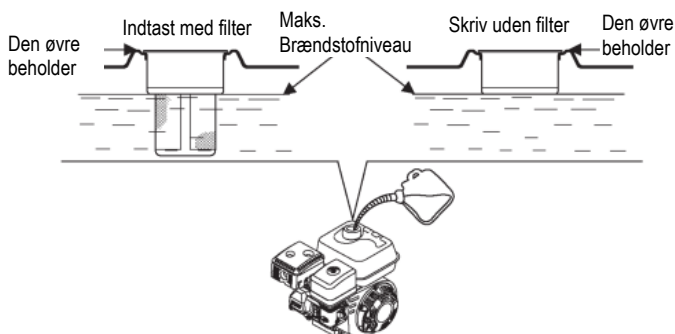

1. Placeres motoren vandret, lukkes ned, rydder snavs og snavs rundt om brændstofftankdækslet, fjern brændstoffdækslet. Hvis niveauet er lavt, hælde benzin.
2. Tilsæt brændstoffet til brændstoffet fyldning af en øvre grænse, ikke overløb, overløbet tørre før starten af brændstof.
3. Strammes brændstoffdækslet

### VENLIGST

- Opbevar brændstoffet væk fra de arbejdslygter, grill, hårde hvidevarer, elværktøj og andre steder.
- Spildning af benzin skal rengøres straks, da de ikke kun risikerer ild, men også forurener miljøet.

Brændstofftank kapacitet: 3,60 L

### Kontrollér luftfilteret

Fjern luftfilteret boliger og inspicere filterelementet. Et snavset filter element for rengøring, hvis det er beskadiget, udskiftes den

nye. For oliebad luftfilter, det også nødt til at kontrollere mængden af olie.

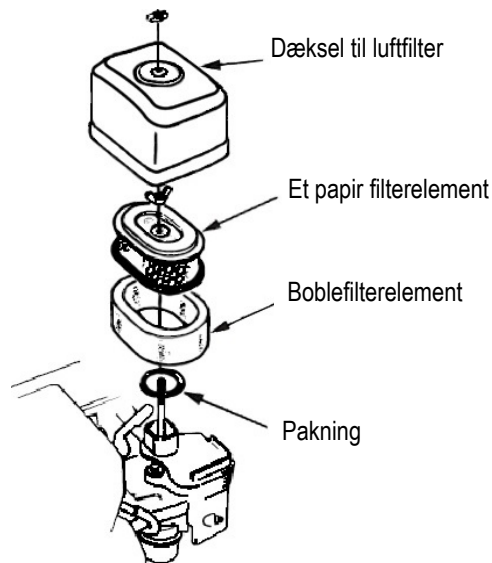

## 4. Start af motoren

Når du starter motoren, skal du være opmærksom på følgende punkter:

- Kontrollér, at tændrøret, lyddæmperen, brændstofftankdækslet og luftfilteret er på det rigtige sted.
- Forsøg ikke at starte motoren, når du fjerner tændrør.
- Hvis motoren er varm, sætte chokeren til positionen (åben / løb), skal du indstille gashåndtaget til (hurtigt), og træk i startsnoren, indtil motoren starter.



Motoren udsender en farveløs, lugtfri og giftig carbonmonoxidgas. Indånding af kulilte gas kan forårsage kvalme, besvimelse, og endda død.

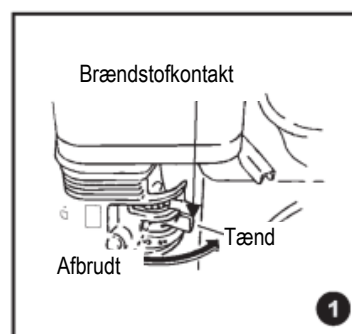

Drej brændstoffkontakten til "på" positionen.

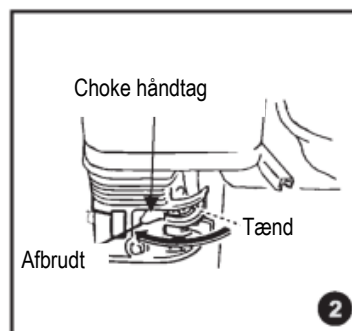

Ved start af kold motor Sæt gashåndtaget til position "af". Ved start af motoren drøvleventilen håndtag skal placeres i positionen "på".

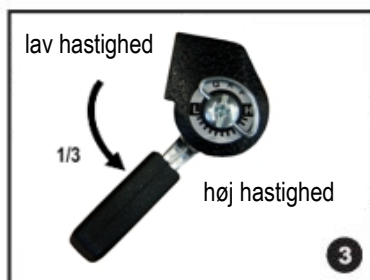

Flyt hastighedsregulatoren fra "L" (lav hastighed) til "H" (høj hastighed) og vær væk fra "høj hastighed" ca. 1/3.

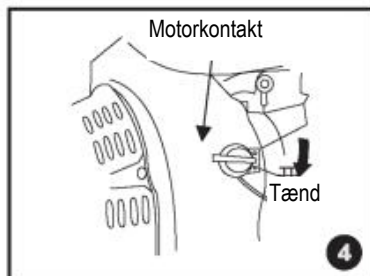

Drej motoren kontakten til "på" positionen.

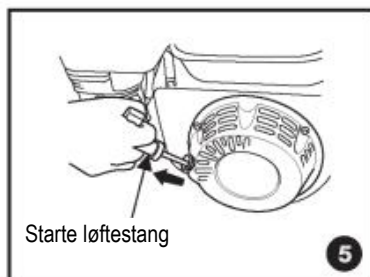

Træk forsigtigt starthåndtaget til det føles modstand og træk det pludseligt ud.

Må ikke pludselig give slip på starthåndtaget efter starten for at undgå hoppe tilbage og ramte bilen hårdt. Lad startsnoren trækkes tilbage mod stabilitet.

Hvis gasregulatoren er anbragt i motorens "af" positionen, skal gasspjældet langsomt bevæge sig til "på" positionen, når motoren opvarmes. Hvis det er en varm start, sæt gashåndtaget til positionen "på".

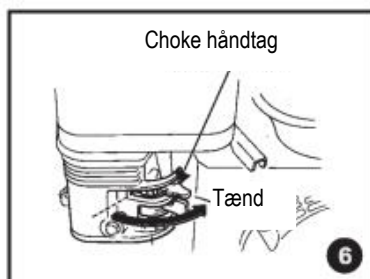

## 5. Stop motoren

I en nødsituation, en nem måde at lukke ned er: sæt motoren kontakten i positionen "af". Under normale omstændigheder, færdiggørelse af arbejdsstrin som følger:

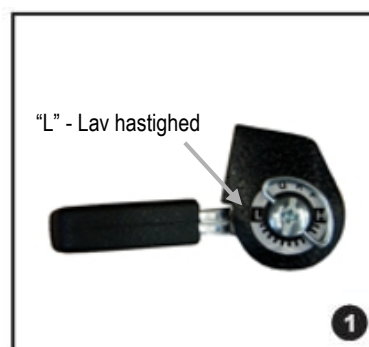

Flyt hastighedskontrol til "L" (lav hastighed).

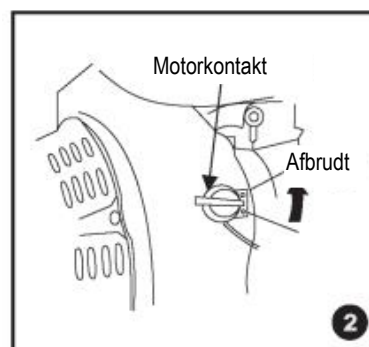

Sluk for motorkontakt.

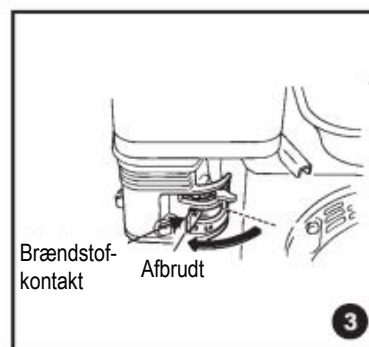

Sluk for brændstofkontakt.

## 6. Tjeneste

### Betydningen af tjeneste

God service er i overensstemmelse med sikkerhed, økonomi, normal drift er meget vigtigt, men også bidrage til at reducere forureningen.



Forkert vedligeholdelse eller drift uden fejlfinding på motor kan føre til alvorlig skade eller død.

### Daglig inspektion

Før du bruger motoren, skal du kontrollere følgende punkter.

1. Bolte og møtrikker er løse eller brudt.
2. Rengøring af luftrenseren.
3. Tilstrækkeligt ren olie.
4. Benzin og olie lækager.
5. Mængden af brændstof.
6. Sikkerhedsforhold.
7. Unormale vibrationer og unormal lyd.

## Justering af karburatoren

Aldrig justere karburatoren. Karburatoren blev indstillet fra fabrikken og kan fungere effektivt under de fleste forhold. Men hvis karburatoren skal justeres, skal du gå til Loncin autoriseret forhandler for justering.

### VENLIGST

Udstyrsproducenten styrer den maksimale hastighed, hvormed motoren vil fungere. Overskrid ikke denne hastighed.

## Periodisk inspektion

Regelmæssig inspektion af motoren er godt for sikkerheden og gode resultater.

Hvis motoren drives i meget støvende eller hårde miljøer, bør vedligeholdelsesintervaller reduceres på grundlag af motorens olieforurening, filterelementer og komponenter slid.

Regelmæssig vedligeholdelse poster henvises til vedligeholdelsesplan næste side.

## Vedligeholdelsesplaner

### ⚠ FORSIGTIG

Vent venligst af motorens, inden service.

De kan erstattes med kun originale komponenter specificeret Loncin. Særlige forhold, kan du kontakte Loncin autoriserede forhandlere.

Periodisk Vedligeholdelsesplaner		Brug det hver gang	20 timer eller en måned efter første brug	50 timer eller hver 3 måned	100 timer eller hver 6 måned	300 timer eller hvert år
Olie	Kontroller olie	o				
	Erstatte		o		o	
Luft filter	Kontrollere	o				
	Rengøring			o (1)		
	Erstatte					o
Brændstof-sedimentet kop	Rengøring				o	
Beliggenhed batteri elektrolyt	Kontrollere	o				
Tændrør	Rengøring				o	Erstatte
Ventilsør clearance	Retuning					o (2)
Cylinder-hoved	Behandling		Hver 300 timer (2)			
Brændstof-tank og sil	Behandling		Hvert andet år (2)			
Rørene	Erstatte		Hvert andet år (2)			

(1) Ofte vedligeholdelse ved brug af støvede områder.

(2) Det skal være forsynet eftersalgsservice udbyder.

Hvis du har de rigtige værktøjer og erfaring.

## Tændrørs kontrol

Anbefalet tændrør model: F7RTC eller tilsvarende tændrør

### VENLIGST

En forkert tændrør kan beskadige motoren. Forskellen på tændrøret skal være passende og ingen afsætning af carbon kan spille sin fremragende præstation.

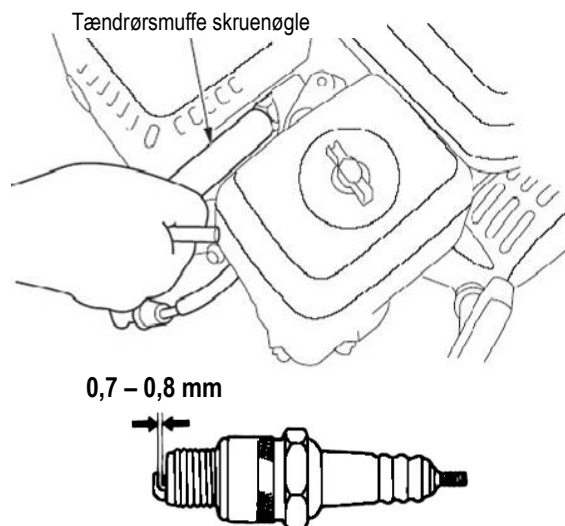

1. Fjern tændrørshætten, og fjern snavs omkring tændrøret.
2. Fjern tændrøret med en skruenøgle.
3. Kontroller tændrøret. Udskift tændrøret, hvis elektroden er beskadiget, eller når isolatoren er beskadiget. Afslutning af tændeledningen er 0,7-0,80 mm. Om nødvendigt justeres sideelektroden.
4. Tænd tændrøret forsigtigt for hånd for at undgå at beskadige gevindet på cylinderhovedet.
5. Med tændrøret mødet, stramme og komprimere pakningen med en nøgle tændrør.  
Hvis du geninstallerer den brugte tændrør, stramme tændrøret 1/8-1/4 omgang, efter tændrør sæder.  
Hvis du har installeret et nyt tændrør, stramme tændrøret 1/2 efter tændrøret sidder.
6. Sæt tændrørshætten.

Forspændte tændrøret kan ikke føre til overophedning af motoren og til skade for motoren. For meget drejningsmoment kan beskadige tændrørshullet i cylinderhovedet.

### VENLIGST

## Olieændring

Efter den indledende tid.....20 timer senere

Efter anden gang.....Hver 100 timers drift

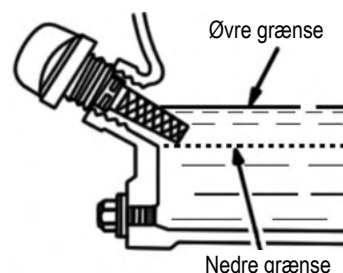
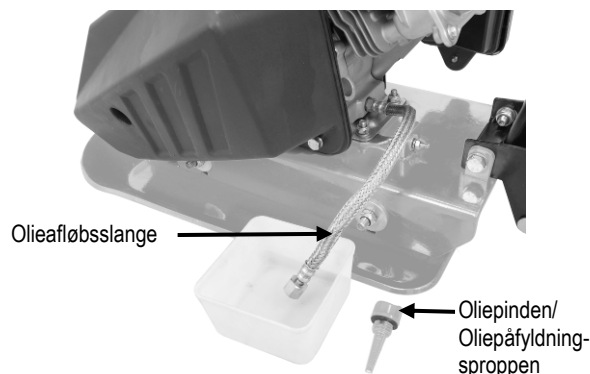

- Ved udskiftning af olie stop motoren, løsn olietømningsbolt og slip den gamle olie, når motoren stadig er varm. Olietemperaturen kan hurtigt og rent drænet.

### ⚠ FORSIGTIG

Vær opmærksom på varmen, så olien ikke brænder.

- Før opladning, geninstallere olietømningsbolt. Se side 6 for oliekapacitet.
- For at gå til side 6 i den anbefalede olie.

### VENLIGST

Glem ikke at bruge avanceret, ren olie. Beskiddt olie, dårlig olie og utilstrækkelig olie kan beskadige motoren og forkorte levetiden.

### Rengør sedimentet kop

### ⚠ FAREN

- Gassen er brandfarlig og eksplosiv, det kan forårsage forbrændinger eller alvorlige forbrændinger ved håndtering af brændstof.
- Sluk, væk fra varme, gnister eller åben ild.
- Du må ikke behandle brændstof indendørs.
- Spildt brændstof, tørre det af i tide.

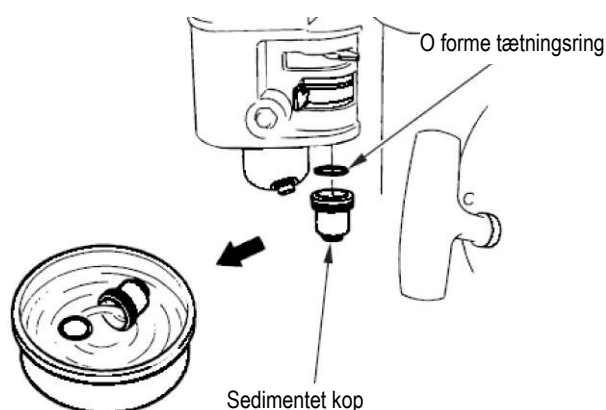

1. Sluk brændstofkontakt, fjern sedimentet kop og fjern O-forme tætningsring.
2. Placer sedimentet kop og O-forme tætningsring i ikke-brændbart opløsningsmiddel ren og tør grundigt.
3. Udskift O-forme tætningsring og sedimentet kop, og stram sedimentet kop.
4. Drej brændstof kontakten. Hvis der er en lækage, skal du udskifte O-forme tætningsring

### Pas på luftfilteret

Et snavset luftfilter element vil påvirke forbruget, motoreffekt ned. Hvis arbejdsområdet mere støv, skal der udføres vedligeholdelse oftere end planlagt.

### ⚠ FORSIGTIG

Der er ikke nogen kilde til brand.

### VENLIGST

Hverken filterelementet eller det beskadigede filterelement vil forårsage støv i motoren, hvilket vil medføre hurtig slid på motoren. Sådanne skader er ikke dækket af garantien.

### • Dobbelt filterelement luftfilter

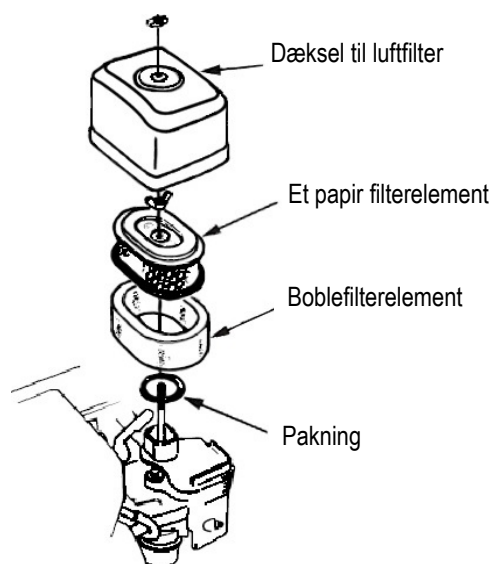

1. Løsn vingemøtrikken og fjern boligkrop.
2. Løsn vingemøtrikken, fjern papiret og skumfilterelementet.
3. Opdel papirfilterelementet og patronen af boblefilterelementet.
4. Kontroller filterelementet, udskift de beskadigede. Papir filterelement kan normalt udskiftes under vedligeholdelse tidsplan.
- Rengør papir luftfilter element:  
Venligst tryk let på filterelementet flere gange, og brug derefter et trykluft, der ikke overstiger 207 KPa blæser indefra. Brug ikke børster og andre papir børster til pensler, så det vil gøre sine ventilationsåbningerne blokeres.
- Rengøring af boblen filterelement:  
Skylles i varmt vand og detergent, kan det også renses i en ikke-brændbare eller højt flammepunkt opløsningsmidler; Efter tørring neddyppes i ren olie og den overskydende olie presser ud.
5. Rengør nedre del af luftfilter og boligkrop og gummipuderne. Støv bør forhindres i at komme ind i luftindtaget, hvilket fører til karburatoren.
6. Skumfilterelement og papirfilterelement montering, pas på puden placeret under filterelementet, og stram vingemøtrikken.
7. Installer boligkrop, og spænd vingemøtrikken.

### Kontroller bolte, møtrikker og skruer

- Spænd løse bolte og møtrikker.
- Kontrollér brændstof og olieudslip.
- Opgradering de beskadigede dele.

## 7. Butik

### Ren

Når motoren er slukket, lad den køle af i mindst en halv time før det kan rengøres. Rengør alle udvendige overflader, reparere beskadigede maling og anvende et tyndt lag af korrosionsbeskyttende olie på de andre potentielt rustne områder.

#### VENLIGST

Under trykket af vaskevandet kan komme ind i luftfilteret og lyddæmperen, og selv træde ind i cylinderen langs luftvejene, der forårsager rust skader.

Vandstænk på varme motorer vil beskadige motorene. Således bør oprensning udføres efter at motoren køling.

### Eksklusive brændstof

Hvis motoren ikke bliver brugt mere end en måned, dræne brændstoffet for at forhindre forringelse af brændstof i karburatoren og brændstof systemkomponenter.

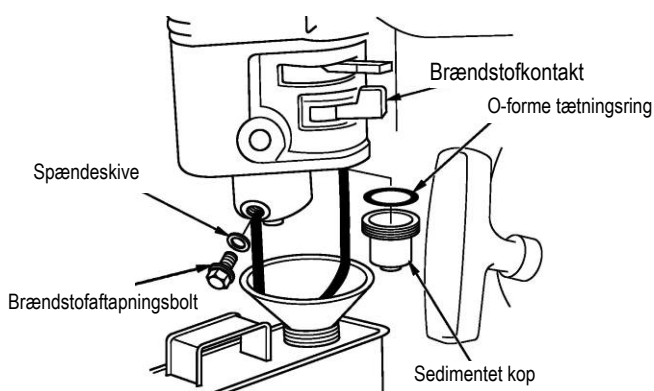

1. Anbring en passende benzin beholder under karburatoren, og bruge en tragt til at forhindre tab brændstof. Sluk for brændstoftkontakt.
2. Fjern karburatoren olietømningsbolt og sedimentet kop, derefter åbne brændstoftkontakt.
3. Når brændstoffet er helt afladet, skal du straks installere sedimentet kop og olietømningsbolt og stramme den.
4. Skift olie.
5. Fjern tændrøret.
6. Prime spiseskefuld (5-10 ml) af det rene olie i topstykket.
7. Træk starteren for at dreje et par forsøg på at dispergere olien i topstykket.
8. Sætte tændrøret på igen
9. Træk i startsnoren langsomt, indtil du mærker modstand. På dette tidspunkt udstødsventilen er lukket for at forhindre indtrængen af fugt ind i topstykket. Derefter forsigtigt sat tilbage i starthåndtaget.
10. Støvet dækker emhætten, placeret i et ventileret og tørt rum.

#### ⚠ FORSIGTIG

- Ved opbevaring af brændstof i brændstoftanken og karburatoren afhænger sammensætningen af det tilsatte benzin, temperaturen og tanken er fuld. Oxygen i brændstoftanken vil accelerere slid Benzin der opbevares i tanken i lang tid vil blive oxideret og metamorfe bjergarter, metamorfe benzin er vanskeligt at starte motoren, og vil producere en gelé plug brændstofs systemet. Derfor, hvis motoren ikke bliver brugt i over en måned, please, lad ham gå, for at

forebygge forringelse af brændstoffet i brændstofs systemet og karburator komponenter.

- Hvis brændstofs systemet eller motorfejl på grund af forkert opbevaring, er det ikke dækket af garantien.

### Olie

- Udskift motorolie med ny olie.
- Fjern tændrøret, indsætte 5cc olie ind i cylinderen, begyndende trække langsomt forret knop unwinding flere gange, og derefter geninstallere tændrøret.

### Brug efter opbevaringstips

I overensstemmelse med afsnittet "Indledende inspektion" Check motoren op, hvis brændstoffet er losset til lagertanken skal fyldes med frisk benzin. Hvis brændstoffet kommer ud af beholderen, skal du sørge for brændstoffet er frisk, ellers vil det være vanskeligt at få benzin udløb på grund af oxidativ nedbrydning. Det er normalt, at ballonen skal røget i opbevaring under opbevaring.

### Transportere

Bare bruge motoren, skal det placeres i mindst 15 minutter, og så videre, efter afkøling til køretøjer på opbevaring udstyr. Høje motorer og udstødningssystemer kan brænde eller antænde omgivende materialer.

Hold motoren i vandret position under transport for at reducere muligheden for brændstoflækager og placere brændstof kontakten til "af" positionen.

## 8. Fejlsøgning

### • Det er svært at starte

Fænomen				Årsag	Metoden til eliminering	
Normalt tryk cylinder	Tændrøret er normalt	Brændstofs-systemet er ikke normal	Olie er ikke glat	Ingen olietanke oliekontakten er ikke åben	Fyld brændstoffet og tænd oliekontakten	
				Blokering ventilationshuller på brændstoftanken	Dræge	
				Oliekontakten er låst	Behandling	
				Juster hovedhullet forkert eller blokeret	Re-tuning, rengøring, blæse igennem	
				Nålen eller svømmeren sidder fast	Reparation eller udskiftning	
				Olie glat	Brændstof forurenede eller nedbrydes	Udskiftning af brændstof og rengøring af karburator
					Der er vand i brændstoffet	Udskiftning af brændstof og rengøring af karburator
	For meget brændstof i cylinderen	Udledning, tørre tændrøret				
	Type brændstofmængde er forkert	Tilføj den krævede klasse brændstof				
	Ordinær gnist	Dårlig tændrør	Koks, beskidte elektrode		Fjernelse carbonaflejninger, snavs	
			Skader på isolatoren		Udskift tændrøret	
			Fjernelse af elektrodene		Udskift tændrøret	
	Brændstofs-systemet er normal	Konventionel tændrør	Uden gnister	Tænding gnistgab er forkert	Afregningsjustering	
				Højspændingsledning linje er beskadiget	Udskift højspændingsledningen	
Antændelsespolen beskadiget				Erstatte højspændingsspole		
Magnetiske feltstyrke er utilstrækkelig				Magnetisk eller ændring		
Cylindertrykket er ikke normalt				Brændstofs-systemet er normal	Antændelses-systemet er normalt	Konventionel tændrør
	Stempelring sikker	Fjernelse carbonaflejninger				
	Tændrør uden at løbe eller ikke strammet	Installer skiver eller stram				
	Cylinderen, topstykke overflade lækage	Udskift cylinderlinerne				
				ventilpakningen er ikke strengt	Slib eller udskift	

### • For lidt strøm

Fænomen	Årsag	Metoden til eliminering	
Stigende gasspjæld, når stigende hastighed er langsom, hvilket reducerer hastigheden eller fra, når det er unormalt.	Antændelsessystem	Tændingstiden er forkert	Ændringer i tændspole
	Brændstofs-systemet	Olie blandet med luft	Luftudstødning
		Forkert justering af de primære åbninger	Retuning
		Nålventilhul, hovedhullet er blokeret	Rengør, blæse
		Oliekontakten er låst	Rengør eller udskift de defekte dele
		Koks forbrændingskammer	Fjernelse carbonaflejninger
	Indtagsmanifolds-system	Luftfilter er blokeret	Rense eller udskifte filterelementet
		Luftindtagslækage	Reparation eller udskiftning
	Dårlig kompression	Stempler, cylindre, slid på stempelringe	Erstatte
		Cylinderen, topstykke overflade lækage	Udskift cylinderlinerne
		Ventilklaringen er forkert	Retuning
		ventilpakningen er ikke strengt	Slib eller udskift

### • Overophedning af motoren

Fænomen	Årsag	Metoden til eliminering
Overophedning af benzinmotoren	Tændingstiden er forkert	Ændringer i tændspole
	Utilstrækkelig mængde olie	Fyld op nok olie
	Udstødningsrøret bliver blokeret	Rengør udstødningsrøret
	Luftvejslækage i vindretningen	Reparation beskadigede
	Der er en tåge i luftkanalen	Rengør køleren
	Køleventilator	Geninstaller
	Manglende stempelring forårsager, at cylinderen og krumtaphuset er blandet	Udskiftning af slidte dele
	Motorens hastighed er for høj	Eftersyn af hastighed kontrolsystemer eller ændre hastighedskontrol tand
	Krumtapakseleje brændt	Udskiftes eller repareres



• **Unormal lyd**

Fænomen	Årsag	Metoden til eliminering
Percussion	Stempel, stempelring slid	Udskiftning af slidte dele
	Plejlstangen, stempelpinden og stiftthul slid	Udskiftning af slidte dele
	Afskrivninger krumtapaksellejer	Udskiftes eller reparereres
	Stempelring brudt	Erstatte stempelringen
Forpufning og metallisk klang	Forbrændingskammeret er for meget carbon	Fjernelse carbonaflejringer
	Tændingsgnistelektrodespalte er for lille	Justering af elektrodeafstanden
	Benzin alvorlig olie rig	kontrollere karburatoren
	Type brændstofmængde er forkert	Brændstofændring
	Overophedning af benzinmotoren	Der henvises til kolonnen overophedning fejl
Andre unormale lyde	Forkert justering af ventilspillerum	Justering af ventiltklaringen
	Svinghjulet og krumtapakslens granulære forbindelsen	Sæt nøglen forbindelse, og derefter geninstallere det

• **Pludselig nedlukning**

Fænomen	Årsag	Metoden til eliminering		
Pludselig afbrydelse i drift	Brændstofs-systemet	Brændstof opbrugt	Fyld brændstof, skal du fjerne	
		Forgaseren er blokeret	Karburatoren flyde lækage	Reparation af flyde
			Nålen sidder fast	Nålventil reparation
			Tændingsstik, kortslutning af kulstof	Udskift tændrøret
	Antændelse system	Elektroden i tændrøret er slukket	Udskift tændrøret	
		Højspændingsledning	Reparation eller udskiftning	
		Opdeling Tændspole	Erstatte	
	Øvrige	Alvorlig trækcyliner eller ventil af	Reparation eller udskiftning af beskadigede dele	

**9. Tekniske oplysninger**

**Batteri (ekstraudstyr)**

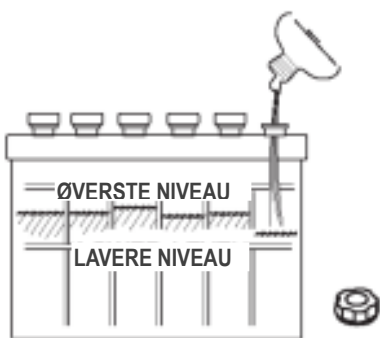

Brug et batteri med en spænding på 12 V og en nominal kapacitet på mindst 18A timer.

**VENLIGST**

Må ikke annullere den positive og negative ladning af batteriet, ellers vil det alvorligt skade motoren og batteriet.

Kontroller, om elektrolytten i hvert batteri celle mellem den øvre og nedre skala på hans krop.

Hvis elektrolytten er lavere end det laveste punkt, fjernes låget og tilsæt destilleret vand til at bringe væskniveauet i den øvre regning. Niveauet for alle celler skal være omtrent den samme.

**⚠ ADVARSEL**

- Hvis operationen ikke er god, kan puljen eksplodere, er det meget sandsynligt, at såre folk i nærheden. Hold fyrværkeri eller brandfarlige elementer væk.
- Batteriet frigivelse eksplosiv gas, skal du holde sig væk fra fyrværkeri. Ved opladning eller brug af batterier, holder luftstrømme

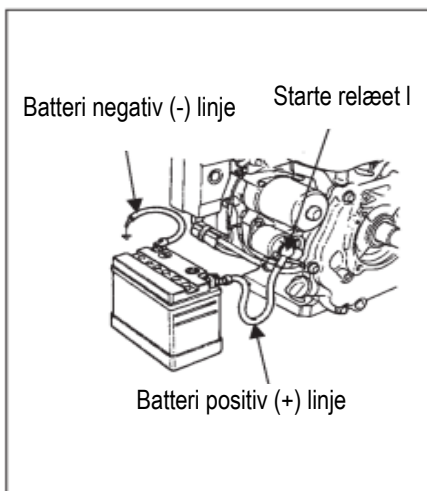

**VENLIGST**

Pas på ikke at vende polariteten af batteriet, eller forårsage en kortslutning. Normalt, før du tilslutter den negative pol på batteriet, først forbinde den positive pol på batteriet.

1. Forbind den positive batteripol til terminalen af starteren relæet.
2. Slut den negative batteriklemme til den bolt, der holder motoren på stativet.
3. Tilslut den anden ende af batteriet positive kabel til den positive terminal på batteriet.
4. Tilslut den anden ende til den negative batterikabel til batteriet negative terminal.

## 10. Tekniske parametre

Model	G 200
Type	Enkelt cylinder, 4 takts, tvungen luftkøling, den øvre ventil (OHV)
Nominel effect (kW/3600 rpm)	4,1
Maksimal drejningsmoment (Nm/rpm)	12,4/2500
Brændstofforbrug (g/kWh)	≤ 395
Hastighed for tomgang (rpm)	1800 ± 150 min <sup>-1</sup>
Svingninger i rotationshastigheden %	≤ 10%
Støj (≤)	70 db(A)
Hul x slag (mm)	68 x 54
Bevægelserne (ccm)	196
Komprimering	8,5:1
Starte metode	Starte hånd trækraft
Vend om	Kig til udgangsakslen mod uret
Ventilafstand (mm)	Indløbsventilen er 0,10 - 0,15; Udstødningsventil 0,15 - 0,20
Tændrørspalte (mm)	0,7 - 0,8 mm
Antændelsesmetode	Berøringsfri transistor tænding
Luftrensere	Semi-tør, oliebad, skumfilter
Dimensionerne (Længde) (mm)	312
Dimensionerne (Bredde) (mm)	376
Dimensionerne (Højde) (mm)	335
Vægt (kg)	16

## 11. Kredsløbsdiagram

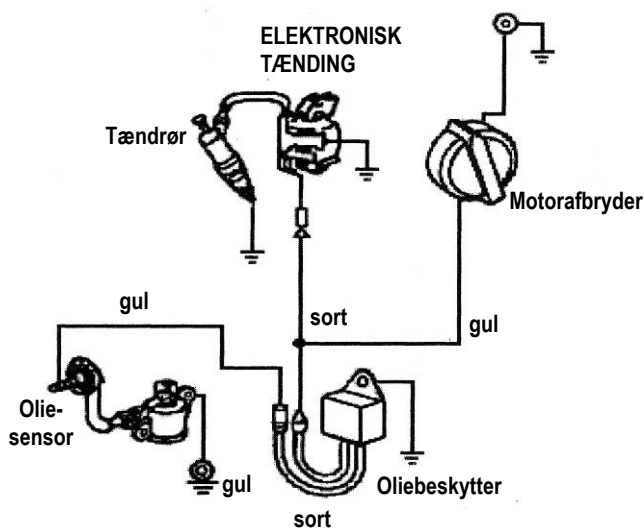



LESCHA ATIKA  
BETONMISCHER  
TRANSPORTGERÄTE  
GARTENGERÄTE  
HOLZBEARBEITUNG

Altrad Lescha Atika GmbH  
Josef-Drexler-Str. 8, 89331 Burgau, Germany  
Telefon: +49 (0) 82 22 / 41 30 - 0 - Telefax: +49 (0) 82 22 / 41 30 - 24 - E-mail: [info@lescha-atika.de](mailto:info@lescha-atika.de)  
Internet: [www.lescha-atika.de](http://www.lescha-atika.de)

Produktionsår  
→ se sidste side af den  
„originale brugsanvisning **D** / **GB** / **F** / ... / **SLO**“

372900 - DK - 04/23