

POL.	16	15	14	13	12	11	10	8	7	6	5	4	3	2	1
POL.	Číslo dílu			Ks	Description	Polotovar	Hm.	POL.	Číslo dílu			Ks	Description	Polotovar	Hm.
1	LTRS 500 0 100 V05	1	1	PODVOZEK ŘEZAČE	PODSESTAVA	85.7	26	Washer DIN 125 - A 8.4	13	PODLOŽKA		0.23			
2	LTRS 500 0 300 V04	1	1	KRYT KOTOUČE - LEVÝ	PODSESTAVA	9.3	27	Washer DIN 125 - A 10.5	4	PODLOŽKA		0.46			
3	LTRS 500 0 201 V04	1	1	HŘÍDEL	SVAREK	3.4	28	Washer DIN 125 - A 6.4	3	PODLOŽKA		0.13			
4	LTRS 500 1 116 V05_01	1	1	PLECH KRYCÍ	VÝPALEK	44.44	29	ISO 4017 - M14 x 50	4	ŠROUB					
5	LTRS 500 0 202 V04	1	1	PŘÍRUBA	VÝPALEK	0.71	30	Šroub se šestihrannou hlavou ISO 4017 - M12 x 80	2	ŠROUB					
6	LTRS 500 0 220 V04	1	1	ZADNÍ ŠTÍT KRYTU ŘEMENŮ	SVAREK	0.8	31	ISO 4017 - M8 x 20	4	ŠROUB					
7	LTRS 500 0 222 V04	2	2	PODLOŽKA	VÝPALEK	0.03	32	Šroub se šestihrannou hlavou ISO 4017 - M6 x 12	3	ŠROUB					
8	LTRS 500 0 223 V04	4	4	PODLOŽKA	VÝPALEK	0.02	33	DIN EN 28752 - 10 x 20 - St	1	KOLÍK PRUŽNÝ	0.951				
9	LTRS 500 0 225 V04	1	1	DISTANČNÍ TRUBKA	TR 31,8x2,6	0.05	34	DIN EN 24017 - M8 x 16-N	5	ŠROUB	1.56				
10	LTRS 500 0 226 V04	1	1	ŘEMENICE	ŘEMENICE 3xSPZ 63	0.59	35	DIN EN 24017 - M8 x 12-N	4	ŠROUB	1.36				
11	LTRS 500 0 230 V04	1	1	VNĚJŠÍ KRYT ŘEMENŮ	SVAREK	2.1	36	Circlip DIN 471 - 30 x 1.5	1	KROUŽEK POJISTNÝ VNĚJŠÍ	0				
12	LTRS 500 0 240 V05	1	1	PŘEDNÍ KRYT	VÝPALEK	1.78	37	Parallel key A8 x 7 x 32 DIN 6885	1	PERO PODÉLNÉ	1.69				
13	LTRS 500 0 245 V04_01	1	1	KRYT HŘÍDELE	SVAREK	0.8	38	DIN 7991 - M8 x 20	1	ŠROUB					
14	LTRS 500 0 320 V04	1	1	UKAZATEL	PODSESTAVA	1.4	39	DIN 7991 - M8 x 25	1	ŠROUB	1.488				
15	LTRS 500 0 350 V04	1	1	OTEVŘENÝ KLÍČ 17/13	VÝPALEK	0.1	40	DIN 7991 - M6 x 12	3	ŠROUB					
16	LTRS 500 0 351 V04	1	1	KLÍČ 32/19	VÝPALEK	0.23	41	ISO 8677 - M10 x 50	4	ŠROUB					
17	LTRS 500 0 510 V01	1	1	ŘEMENICE	ŘEMENICE 3xSPZ 100	1.81	42	DIN EN ISO 7040 - M10 - N	4	MATICE 6HR SAMOJISTNÁ	1.79				
18	LTRS 510 0 702 V01	1	1	KLÍČ PŘÍRUBY	VÝPALEK	0.24	43	ISO 4035 - M12 - N	2	MATICE	1.161				
19	UCPA 206	2	2	LOŽISKOVÝ DOMEK	KORBEL	0.04	44	Washer DIN 9021 - 4.3	4	PODLOŽKA	0.1				
20	GX340_390_Light	1	1	SPALOVACÍ MOTOR HONDA	GX 390	31	45	DEFLEKTOR VÝFUKU	1	DEFLEKTOR VÝFUKU	18331-ZE3-811 MS51004777	81.51			
21	ŘEMEN XPZ 730 Lw	3	3	ŘEMEN		0.05	46	ŠTÍTEK HL. LTRS 500 B	1	ŠTÍTEK HL.		0			
22	ONPOW LAS1-A22Y-11TSB	1	1	PŘEPÍNAČ NOUZOVÉHO ZASTAVENÍ		0.02	47	Montáž STOP tlačítka	1	Montáž STOP tlačítka	APOLENÁŘ	0			
23	MATICE M22x1,5 L DIN 439 B	1	1	MATICE		0.05	48	Štítek nouzového zastavení	1	Štítek nouzového zastavení	ŠTÍTEK	2.42			
24	4x11,4 DIN 7337	4	4	TRHACÍ NÝT		0									
25	Washer DIN 125 - A 15	4	4	PODLOŽKA		1.1									

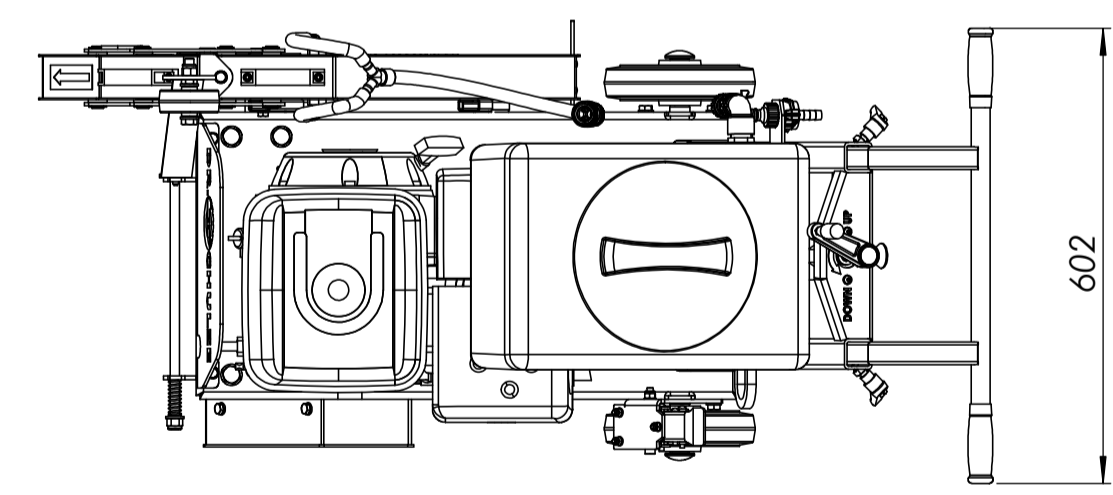
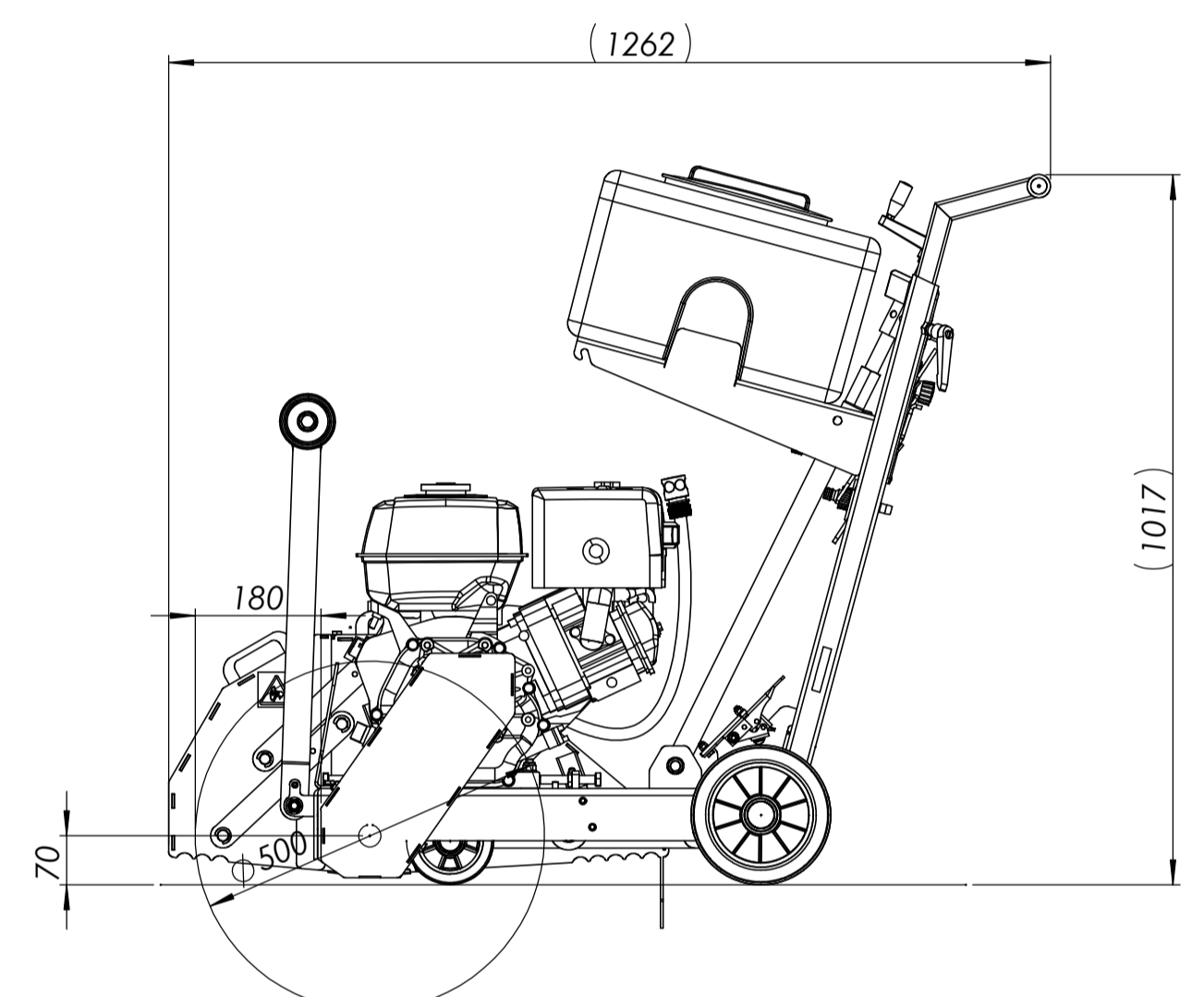
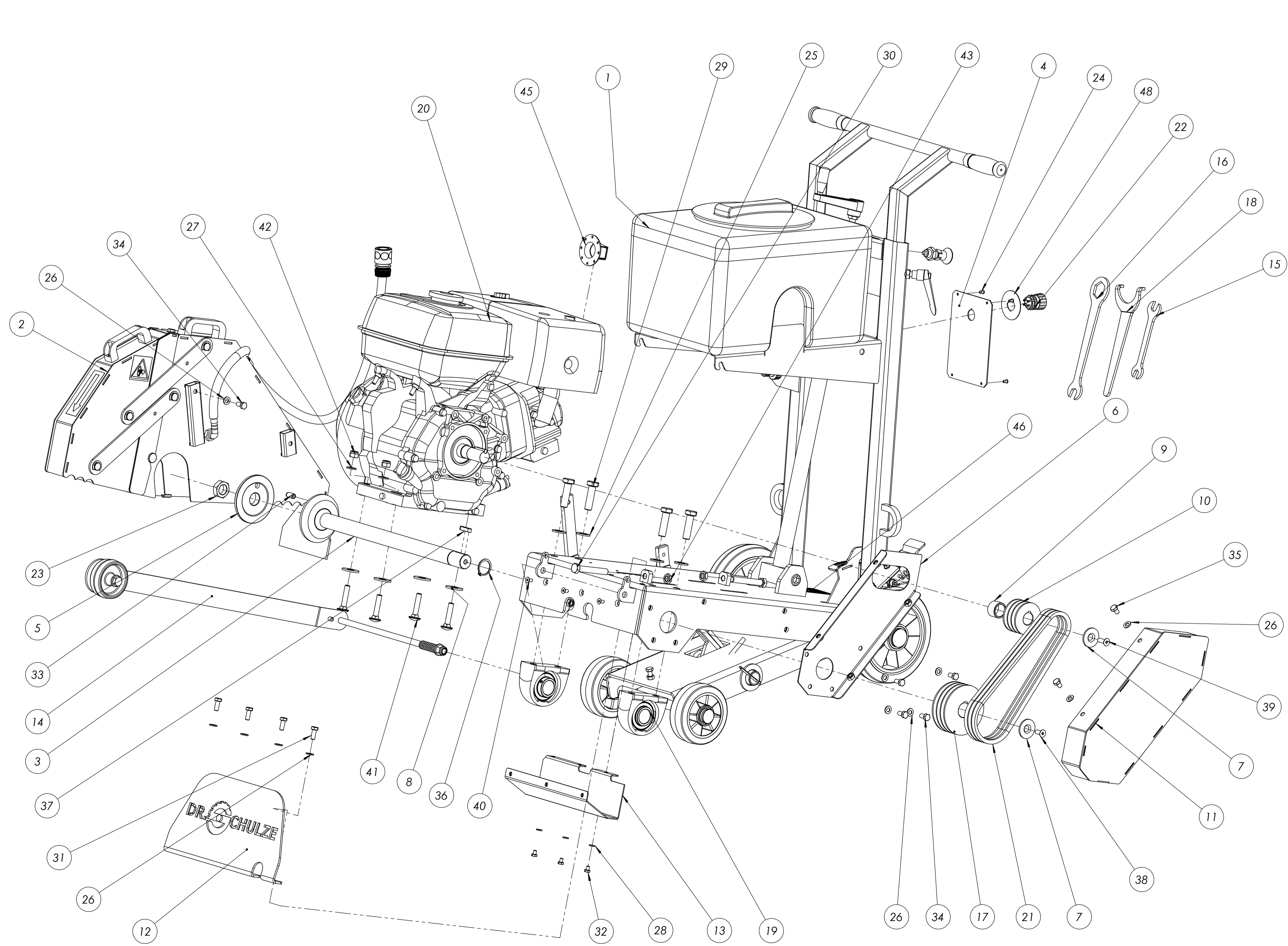

NORMA: DIN 7168-m	PROJEKTOVÁK: [Logo]	Duševní vlastníctví firmy Dr. Schulze s.r.o.		
JMÉNA:	AUTOR: HORÁK L.	JMÉNO: HORÁK L.	DATAUM: 24.03.2022	
SKUPINA:	VÝROBA:	JAKOST:	MĚŘÍTKO: 1:5	NAZEV: REZAČ SPÁR LTRS 500 - HONDA
MATERIÁL:	SESTAVA		C. VÝKRESU:	LTRS 500 0 000 V05
HODNOTY: 114,25 kg	FORMÁT: A1	LST 1 / 2		